

บทที่ 2

เอกสารและงานวิจัยที่เกี่ยวข้อง

การวิจัยเรื่องการพัฒนารูปแบบเครือข่ายความร่วมมือเพื่อพัฒนาคุณภาพการจัดการศึกษาของโรงเรียนอยุธยาวิทยาลัย สังกัดสำนักงานเขตพื้นที่การศึกษามัธยมศึกษา เขต 3 ผู้วิจัยได้ศึกษาหลักการ แนวคิด ทฤษฎี และเอกสารงานวิจัยที่เกี่ยวข้องเพื่อเป็นพื้นฐานงานวิจัย โดยมีรายละเอียดดังนี้

1. บริบทโรงเรียนอยุธยาวิทยาลัย
 - 1.1 ประวัติโรงเรียนอยุธยาวิทยาลัย
 - 1.2 อัตลักษณ์
 - 1.3 เอกลักษณ์
 - 1.4 ปรัชญา
 - 1.5 วิสัยทัศน์
 - 1.6 พันธกิจ
 - 1.7 เป้าหมาย
 - 1.8 กลยุทธ์
 - 1.9 ตัวชี้วัดความสำเร็จโรงเรียนอยุธยาวิทยาลัย
 - 1.10 ข้อเสนอแนะจากการประเมินคุณภาพภายนอก รอบ 3
 - 1.11 สรุปผลการประเมินคุณภาพภายนอก รอบ 4 (พ.ศ. 2559 - 2563)
2. แนวคิดเกี่ยวกับการพัฒนาคุณภาพการจัดการศึกษา
 - 2.1 ความหมายของคุณภาพการจัดการศึกษา
 - 2.2 ความหมายของการพัฒนาคุณภาพการศึกษา
 - 2.3 มาตรฐานการศึกษา ระดับการศึกษาขั้นพื้นฐาน พ.ศ. 2561
 - 2.4 ความสำคัญของการพัฒนาคุณภาพการศึกษา
 - 2.5 ปัจจัยที่ส่งผลต่อการพัฒนาคุณภาพการศึกษา
 - 2.6 แนวทางการบริหารเพื่อพัฒนาคุณภาพการศึกษา
3. แนวคิดเกี่ยวกับการจัดการเครือข่ายความร่วมมือ
 - 3.1 ความหมายของเครือข่ายความร่วมมือ
 - 3.2 ความสำคัญและประโยชน์ของเครือข่าย
 - 3.3 ประเภทของเครือข่าย
 - 3.4 องค์ประกอบของเครือข่ายความร่วมมือ
 - 3.5 รูปแบบของเครือข่าย
 - 3.6 กระบวนการสร้างเครือข่ายความร่วมมือ
 - 3.7 ปัจจัยความสำเร็จของเครือข่าย

4. รูปแบบและการพัฒนารูปแบบ
 - 4.1 ความหมายของรูปแบบ
 - 4.2 ประเภทของรูปแบบ
 - 4.3 องค์ประกอบของรูปแบบ
 - 4.4 การพัฒนารูปแบบ
 - 4.5 มาตรฐานการประเมินรูปแบบ
5. งานวิจัยที่เกี่ยวข้อง
 - 5.1 งานวิจัยในประเทศ
 - 5.2 งานวิจัยต่างประเทศ

1. บริบทโรงเรียนอยุธยาวิทยาลัย

1.1 ประวัติโรงเรียนอยุธยาวิทยาลัย

โรงเรียนอยุธยาวิทยาลัยเดิมเป็นโรงเรียนประจำจังหวัด (ชาย) เปิดทำการสอน ตั้งแต่ปี พ.ศ. 2448 ตั้งอยู่ระหว่างพระราชวังจันทน์เกษม ใกล้กับวัดเสนาสนาราม โดยเรียกชื่อว่า “โรงเรียนตัวอย่างประจำมณฑลกรุงเก่า” ต่อมาภายหลังเปลี่ยนชื่อเป็น “โรงเรียนอยุธยาวิทยาลัย” และย้ายมาตั้งอยู่ในสถานที่ปัจจุบัน เมื่อปี พ.ศ. 2484 โดยได้รับพระมหากรุณาธิคุณจากพระบาทสมเด็จพระปรเมนทรมหาอานันทมหิดล รัชกาลที่ 8 พระราชทานพระราชทรัพย์ส่วนพระองค์จำนวนหนึ่งแสนบาท เพื่อสร้างอาคาร 2 ชั้น 1 หลัง หอประชุม 1 หลัง พร้อมบ้านพักครูอีก 20 หลัง โรงเรียนได้มีการพัฒนาการจัดการศึกษา อาคารสถานที่และบุคลากรอย่างต่อเนื่องตลอดมา โดยได้รับการสนับสนุนจากกรมสามัญศึกษา ภาคเอกชน ผู้ปกครอง และชุมชนนับเวลาถึงปัจจุบันรวมได้ 108 ปี (โรงเรียนอยุธยาวิทยาลัย, 2563)

ปัจจุบันโรงเรียนอยุธยาวิทยาลัย เปิดสอนทั้งระดับชั้นมัธยมศึกษาตอนต้น และระดับมัธยมศึกษาตอนปลาย โดยเปิดรับนักเรียนหญิง เข้าเรียนในระดับชั้นมัธยมศึกษาตอนปลายเมื่อปีการศึกษา 2515 และรับนักเรียนหญิงเข้าเรียนในระดับชั้นมัธยมศึกษาตอนต้นในปีการศึกษา 2538 ซึ่งเป็นการจัดการศึกษาแบบสหศึกษา เพื่อให้สอดคล้องกับชีวิตความเป็นอยู่ของสังคมปัจจุบันตามนโยบายของกระทรวงศึกษาธิการ

1.2 อัตลักษณ์

อัตลักษณ์โรงเรียนอยุธยาวิทยาลัย คือ “ชาติเสือ” หมายถึง ผู้ที่มีกำเนิดมาจากบรรพบุรุษที่มีแต่คนเก่ง กล้าหาญ เราเรียกตัวเองว่าเป็น “ชาติเสือ” เพราะเสือเป็นสัตว์ที่มีความฉลาด มักทำให้ผู้พบเห็นเป็นครั้งแรกเกิดความหวาดหวั่นกลัวเกรงในพลังกำลัง อำนาจ แต่ในขณะที่เดียวกันก็รู้สึกประทับใจในความสง่างาม เสือจึงได้รับยกย่องว่า เป็นราชาแห่งสัตว์ป่า

1.3 เอกลักษณ์

เอกลักษณ์โรงเรียนอยุธยาวิทยาลัย คือ “ภูมิใจสถาบัน มุ่งมั่นความเป็นเลิศ เทิดองค์อานันท”

1.4 ปรัชญา

ปรัชญาของโรงเรียนอยุธยาวิทยาลัย คือ “ตั้งใจเรียน เพียรทำดี มีวินัย รับผิดชอบต่อสังคม”

1.5 วิสัยทัศน์

โรงเรียนอยุธยาวิทยาลัยเป็นผู้นำด้านการศึกษาและบริหารจัดการด้วยระบบคุณภาพสู่มาตรฐานสากล พัฒนาคุณภาพของผู้เรียนให้มีความเป็นผู้นำ มีความภูมิใจในสถาบัน มุ่งมั่นความเป็นเลิศ เทิดองค์อันันท์ อยู่บนพื้นฐานของความเป็นไทย

1.6 พันธกิจ

โรงเรียนอยุธยาวิทยาลัยได้กำหนดพันธกิจไว้ ดังนี้

1.6.1 นักเรียนเป็นบุคคลแห่งการเรียนรู้ มีคุณธรรม จริยธรรม และคุณลักษณะที่พึงประสงค์และตามรูปแบบการบริหารงานโรงเรียนอยุธยาวิทยาลัย คือ 4 TeamD : AYW Model

1.6.2 นักเรียนมีความเป็นเลิศทางวิชาการ สื่อสารได้อย่างน้อย 2 ภาษา มีทักษะในการคิดวิเคราะห์อย่างสร้างสรรค์ ใช้เทคโนโลยีเป็น ตามเกณฑ์มาตรฐานคุณภาพการศึกษา และมาตรฐานสากล

1.6.3 ครูและบุคลากรทางการศึกษามีคุณภาพชีวิตที่ดี มีขวัญกำลังใจในการปฏิบัติหน้าที่

1.6.4 โรงเรียนมีระบบการบริหารจัดการที่มีประสิทธิภาพ ได้รับความร่วมมือจากทุกฝ่ายในลักษณะการบริหารงานแบบมีส่วนร่วม เพื่อสู่ความเป็นมาตรฐานสากล

1.6.5 โรงเรียนบริหารจัดการด้วยระบบคุณภาพ ได้รับการรับรองจากองค์การภายใน/ภายนอก

1.6.6 โรงเรียนมีเครือข่ายแลกเปลี่ยนเรียนรู้ทั้งในระดับท้องถิ่น ระดับภูมิภาค ระดับประเทศจนก้าวสู่มาตรฐานสากล

1.7 เป้าหมาย

โรงเรียนอยุธยาวิทยาลัยได้กำหนดเป้าหมายไว้ ดังนี้

1.7.1 จัดการศึกษาให้เป็นไปตามรัฐธรรมนูญแห่งราชอาณาจักรไทย แก้ไขเพิ่มเติม (ฉบับที่ 2) พุทธศักราช 2554 และพระราชบัญญัติการศึกษาแห่งชาติ (ฉบับที่ 3) พ.ศ. 2553

1.7.2 พัฒนาผู้เรียนให้มีระเบียบวินัย มีคุณธรรม จริยธรรม มีสุขภาพ บุคลิกภาพ สุนทรีย์ภาพที่ดี และคุณลักษณะ 3 ประการ คือ สังคมมีคุณภาพ สังคมแห่งปัญญา และสังคมแห่งการเอื้ออาทร สมานสามัคคี ตามหลักสูตรสถานศึกษา รักในขนบธรรมเนียมประเพณีไทย ภูมิปัญญาไทยและภูมิปัญญาท้องถิ่นรวมถึงการอนุรักษ์พลังงานและสิ่งแวดล้อม

1.7.3 ส่งเสริมและพัฒนาผู้เรียนให้เป็นบุคคลแห่งการเรียนรู้ พัฒนาตนเองตามศักยภาพและความสามารถพิเศษ มีความเป็นประชาธิปไตย อยู่ร่วมกับผู้อื่นในสังคมอย่างมีความสุข

1.7.4 สนับสนุนและส่งเสริมให้ผู้เรียนมีความเป็นเลิศทางวิชาการ สื่อสารได้อย่างน้อย 2 ภาษา มีทักษะในการคิดวิเคราะห์อย่างสร้างสรรค์ ใช้เทคโนโลยีเป็น

1.7.5 ส่งเสริมและพัฒนาบุคลากรให้มีความรู้ตามมาตรฐานวิชาชีพ สามารถบริหารจัดการเรียนรู้ที่เน้นผู้เรียนเป็นสำคัญ มีทักษะใช้ภาษาในการสื่อสาร และเทคโนโลยีสารสนเทศ

1.7.6 ส่งเสริมและพัฒนาบุคลากรให้มีคุณภาพชีวิตที่ดี มีขวัญกำลังใจในการปฏิบัติหน้าที่

1.7.7 พัฒนาระบบการบริหารจัดการศึกษาและการจัดการเรียนรู้ให้มีคุณภาพตามเกณฑ์มาตรฐานคุณภาพการศึกษาเพื่อก้าวไปสู่มาตรฐานสากล

1.7.8 สนับสนุนทรัพยากรทางการศึกษา แหล่งเรียนรู้ให้เพียงพอ เพื่อพัฒนาความเป็นเลิศในการจัดการศึกษา

1.7.9 สร้างเสริมสัมพันธภาพและการมีส่วนร่วมที่ดีระหว่างบ้าน โรงเรียน ศิษย์เก่า ชุมชนหน่วยงานทั้งภาครัฐและเอกชน

1.8 กลยุทธ์

โรงเรียนอยุธยาวิทยาลัยได้กำหนดกลยุทธ์ไว้ ดังนี้

กลยุทธ์ที่ 1 พัฒนาผู้เรียนให้เป็นบุคคลแห่งการเรียนรู้

1. การจัดทำหลักสูตรสถานศึกษาที่เหมาะสมกับผู้เรียนและท้องถิ่น และสอดคล้องกับการศึกษาของชาติ

2. ผู้เรียนเป็นผู้มีคุณธรรม จริยธรรม และค่านิยมที่พึงประสงค์ มีทักษะในการดำเนินชีวิต มีสุขภาพ บุคลิกภาพ สุนทรียภาพที่ดี อยู่ร่วมกับผู้อื่นได้อย่างมีความสุข

3. ผู้เรียนมีความเป็นเลิศทางวิชาการ สื่อสารได้อย่างน้อย 2 ภาษา มีทักษะในการคิดวิเคราะห์อย่างสร้างสรรค์ ใช้เทคโนโลยีเพื่อการศึกษาได้อย่างมีประสิทธิภาพ มีความสามารถในการใช้กระบวนการทางวิทยาศาสตร์

4. ผลสัมฤทธิ์ทางการเรียนในแต่ละระดับชั้นทุกกลุ่มสาระการเรียนรู้อยู่ในระดับ 3 - 4 การวัดผล / ประเมินผลตามสภาพจริง

5. ผู้เรียนเห็นคุณค่าและภาคภูมิใจในภูมิปัญญาไทยและภูมิปัญญาชาวบ้าน

6. ผู้เรียนเห็นคุณค่าและร่วมอนุรักษ์ทรัพยากรธรรมชาติ พลังงานและสิ่งแวดล้อม

กลยุทธ์ที่ 2 ส่งเสริมพัฒนาบุคลากรทางการศึกษาให้มีมาตรฐานตามวิชาชีพครู

1. บุคลากรมีความรู้ความสามารถตามมาตรฐานวิชาชีพ มีคุณธรรม จริยธรรม มีจรรยาบรรณ และมีทักษะในการใช้เทคโนโลยีอย่างมีประสิทธิภาพ

2. บุคลากรมีขวัญและกำลังใจ มีคุณภาพชีวิตที่ดี น้อมนำหลักปรัชญาเศรษฐกิจพอเพียงมาใช้ในการดำเนินชีวิต

กลยุทธ์ที่ 3 ส่งเสริมและพัฒนากิจการบริการจัดการแบบมีส่วนร่วม

1. ส่งเสริมการทำงานขององค์กรอย่างเป็นระบบ

2. สนับสนุนให้ผู้ปกครอง ชุมชน หน่วยงานของภาครัฐและเอกชนเข้ามามีส่วนร่วมในการจัดหางบประมาณและทรัพยากรสนับสนุนการจัดการศึกษาของโรงเรียน

3. ส่งเสริมให้ครูและบุคลากรทางการศึกษาปฏิบัติหน้าที่ในรูปคณะกรรมการตามวิถีทางประชาธิปไตย

กลยุทธ์ที่ 4 เสริมสร้างบรรยากาศและสภาพแวดล้อมที่เอื้อต่อการเรียนรู้ สุขภาพอนามัย ความปลอดภัย และความอบอุ่นของผู้เรียน

1. มีบรรยากาศและสภาพแวดล้อมที่เป็นระบบ มีคุณภาพ เอื้อต่อการเรียนรู้

2. โรงเรียนมีอาคารสถานที่ แหล่งเรียนรู้ และทรัพยากรทางการศึกษาอย่างเพียงพอ และใช้ให้เกิดประโยชน์สูงสุด

กลยุทธ์ที่ 5 พัฒนาระบบการกำกับ ติดตาม ตรวจสอบ และรายงานให้มีประสิทธิภาพ และประสิทธิผลและสามารถตรวจสอบได้

1. มีการพัฒนาระบบการกำกับ ติดตาม ประเมินผลให้มีคุณภาพ ประสิทธิภาพและสามารถตรวจสอบได้
2. มีการพัฒนาระบบการบริหารงานโรงเรียน ระบบเครือข่ายเทคโนโลยีสารสนเทศ
3. มีการบริหารจัดการตามมาตรฐานคุณภาพการศึกษา มีระบบการควบคุมภายใน ระบบการประกันคุณภาพภายในที่มีประสิทธิภาพ

1.9 ตัวชี้วัดความสำเร็จโรงเรียนอยุธยาวิทยาลัย

โรงเรียนอยุธยาวิทยาลัยได้กำหนดตัวชี้วัดความสำเร็จไว้ ดังนี้

ตัวชี้วัดที่ 1 พัฒนาผู้เรียนให้เป็นบุคคลแห่งการเรียนรู้

1. ร้อยละ 80 ของผู้เรียน ผู้ปกครอง ชุมชน มีความพึงพอใจในการจัดการศึกษาของโรงเรียน
2. ร้อยละ 90 ของผู้เรียน ประพฤติปฏิบัติตน มีคุณธรรม จริยธรรม และค่านิยมที่พึงประสงค์ มีทักษะในการดำเนินชีวิต อยู่ร่วมกับผู้อื่นอย่างมีความสุข
3. ร้อยละ 80 ของผู้เรียน ในระดับชั้นมัธยมศึกษาตอนต้นและมัธยมศึกษาตอนปลาย มีความเป็นเลิศทางวิชาการ ใช้เทคโนโลยีอย่างมีประสิทธิภาพและสามารถใช้กระบวนการทางวิทยาศาสตร์ได้
4. ผู้เรียนระดับชั้นมัธยมศึกษาตอนต้นและมัธยมศึกษาตอนปลาย ร้อยละ 80 มีผลสัมฤทธิ์ทางการเรียนเฉลี่ยทุกกลุ่มสาระการเรียนรู้อยู่ในระดับดี
5. ร้อยละ 90 ของผู้เรียนเห็นคุณค่าและภาคภูมิใจในภูมิปัญญาไทยและภูมิปัญญาชาวบ้าน
6. ร้อยละ 90 ของผู้เรียนเห็นคุณค่าและร่วมอนุรักษ์ทรัพยากรธรรมชาติ พลังงาน และสิ่งแวดล้อม

ตัวชี้วัดที่ 2 ส่งเสริมพัฒนาบุคลากรทางการศึกษาให้มีมาตรฐานวิชาชีพครู

1. บุคลากรทุกคนได้รับการพัฒนาตามมาตรฐานจรรยาบรรณวิชาชีพ
2. บุคลากร ร้อยละ 90 มีความพึงพอใจและมีความสุขในการทำงาน น้อมนำหลักปรัชญาเศรษฐกิจพอเพียงมาใช้ในการดำเนินชีวิต

ตัวชี้วัดที่ 3 ส่งเสริมและพัฒนากิจการบริการจัดการแบบมีส่วนร่วม

1. บุคลากรขององค์กร ร้อยละ 80 ทำงานอย่างเป็นระบบ
2. ผู้ปกครอง ชุมชน หน่วยงานของภาครัฐและเอกชน มีส่วนร่วมและสนับสนุนการจัดการศึกษา ร้อยละ 80
3. บุคลากร ร้อยละ 90 ปฏิบัติหน้าที่ตามวิถีทางประชาธิปไตย

ตัวชี้วัดที่ 4 ส่งเสริมบรรยากาศและสภาพแวดล้อมที่เอื้อต่อการเรียนรู้ สุขภาพอนามัย มีความปลอดภัยและความอบอุ่นของผู้เรียน

1. บรรยากาศและสภาพแวดล้อมมีความเหมาะสม
2. มีทรัพยากรทางการศึกษาอย่างเพียงพอและใช้อย่างเกิดประโยชน์สูงสุด

ตัวชี้วัดที่ 5 พัฒนาระบบการกำกับติดตาม ตรวจสอบ และรายงาน ให้มีประสิทธิภาพ และประสิทธิผล และสามารถตรวจสอบได้

1. องค์กรทำงานอย่างมีประสิทธิภาพ ร้อยละ 90
2. ระบบบริหารงานโรงเรียนและระบบเครือข่ายแลกเปลี่ยนเรียนรู้และเทคโนโลยีสารสนเทศ ร้อยละ 90
3. การบริหารจัดการตามมาตรฐานคุณภาพการศึกษา ร้อยละ 90

1.10 ข้อเสนอแนะจากการประเมินคุณภาพภายนอก รอบ 3

ข้อเสนอแนะจากการประเมินคุณภาพภายนอก รอบ 3 มีดังนี้

ด้านผลการจัดการศึกษา

1. สถานศึกษาควรจัดซื้อ จัดหาหนังสือให้หลากหลาย พอเพียงกับความต้องการของผู้เรียน
2. ผู้เรียนควรได้รับการพัฒนาให้มีผลสัมฤทธิ์ทางการเรียนสูงขึ้น โดยเฉพาะกลุ่มสาระการเรียนรู้สังคมศึกษา ศาสนา และวัฒนธรรม ศิลปะ การงานอาชีพและเทคโนโลยี ภาษาต่างประเทศ โดยควรจัดกลุ่มผู้เรียนที่ต้องพัฒนา และกลุ่มนักเรียนที่ต้องส่งเสริมแยกออกให้ชัดเจน และใช้สื่อการเรียนและกิจกรรมที่มีวัตถุประสงค์เพื่อ การพัฒนาผู้เรียนในเรื่องความรู้ และทักษะกระบวนการคิด การแก้ปัญหาอย่างมีเหตุผล ให้ผู้เรียนมีทักษะในเชิงการคิดวิเคราะห์ เช่น การจัดกิจกรรมการเล่นเกมการศึกษา การสำรวจ การทดลอง การเขียนเรียงความ การจัดทำแบบฝึก และแบบทดสอบที่มีคุณภาพ โดยจัดให้เป็นวิธีการหนึ่งในกระบวนการเรียนการสอนให้ผู้เรียนได้เรียนรู้อย่างสม่ำเสมอ และต่อเนื่อง

ด้านการบริหารจัดการศึกษา

ผู้บริหารสถานศึกษาและคณะครู ควรเร่งรัดพัฒนาครูและบุคลากรทางการศึกษาให้มีความรู้ความเข้าใจวัฒนธรรมองค์กร สามารถใช้วัฒนธรรมในการสืบทอดคุณภาพของผู้เรียน และสถานศึกษาให้ยั่งยืน มีความเป็นเลิศเทียบได้กับมาตรฐานสากล

ด้านการจัดการเรียนการสอนที่เน้นผู้เรียนเป็นสำคัญ

1. ครูควรได้รับการพัฒนาทักษะกระบวนการและเทคนิคในการจัดการเรียนการสอนเพื่อส่งเสริมความเป็นเลิศกับผู้เรียน ให้ครอบคลุมทุกกลุ่มสาระการเรียนรู้ โดยเฉพาะทักษะการเปรียบเทียบ ข้อมูลและการแก้ปัญหา เช่น การใช้สื่อภูมิปัญญาท้องถิ่น สื่อธรรมชาติที่หลากหลาย โดยไม่ยึดติดกับรูปแบบใดรูปแบบหนึ่ง เพื่อจัดกิจกรรมให้ผู้เรียนได้เรียนรู้ด้วยการลงมือปฏิบัติจริง จากการทดลอง จากการสำรวจการเล่นเกมการศึกษา ซึ่งจะนำพาผู้เรียนไปสู่ภาระงานที่เกิดทักษะสมรรถนะสำคัญในรูปแบบโครงงาน ฝั่งความคิด การเขียนเรียงความ การวิเคราะห์วิจารณ์
2. ครูควรนำผลการประเมินผลด้วยเครื่องมือที่หลากหลายมาใช้ในการพัฒนาการเรียนการสอนและพัฒนาผู้เรียนอย่างต่อเนื่อง ในรูปแบบการวิจัยเพื่อพัฒนาสื่อ โดยจัดทำให้ครอบคลุมครูทุกคน

ด้านการประกันคุณภาพภายใน

สถานศึกษาควรจัดประชุมเชิงปฏิบัติการผู้มีส่วนเกี่ยวข้องกับการจัดการศึกษาทุกฝ่าย เพื่อกำหนดมาตรฐานคุณภาพที่สูงกว่ามาตรฐานของต้นสังกัด

ด้านนวัตกรรมหรือตัวอย่างการปฏิบัติที่ดี (Good Practice) ของสถานศึกษาที่มีประโยชน์ต่อสังคม

การสืบค้นวัฒนธรรมประเพณีและภูมิปัญญา ตามโครงการลูกอูยุดยาคันทา UNSEEN ในจังหวัดพระนครศรีอยุธยา เพื่อสืบสานสิ่งดีงามและความมหัศจรรย์ในท้องถิ่น เป็นตัวอย่างการปฏิบัติที่ดี และมีประโยชน์ต่อสังคมของสถานศึกษา

1.11 สรุปผลการประเมินคุณภาพภายนอก รอบ 4 (พ.ศ. 2559 - 2563)

สรุปผลการประเมินคุณภาพภายนอก รอบ 4 ของโรงเรียนอยุธยาวิทยาลัยมีจุดเด่น ดังนี้

ด้านคุณภาพของนักเรียน

1. นักเรียนมีความสามารถในด้านทักษะวิชาการที่หลากหลาย มีความสามารถในการอ่าน การเขียน การสื่อสาร และการคิดคำนวณ มีความสามารถในการรวบรวมความรู้ได้ด้วยตนเองและการทำงานเป็นทีม เชื่อมโยงองค์ความรู้และประสบการณ์ในการสร้างสรรค์สิ่งใหม่ ๆ เป็นแนวคิดโครงการ โครงการงานชิ้นงาน ผลผลิตต่าง ๆ และใช้เทคโนโลยีสารสนเทศและการสื่อสาร

2. นักเรียนมีความก้าวหน้าจากพื้นฐานเดิมในแต่ละปี ด้านความรู้ ความเข้าใจและทักษะต่าง ๆ ตามหลักสูตรอย่างเป็นรูปธรรม อย่างต่อเนื่อง ส่งผลให้มีค่าเฉลี่ยผลการทดสอบทางการศึกษาระดับชาตินิยมพื้นฐาน (O-NET) ของผู้เรียนมีพัฒนาการสูงขึ้น และเป็นไปตามเป้าหมายของสถานศึกษา

3. นักเรียนมีความรู้ ทักษะ และเจตคติที่ดี พร้อมทั้งจะศึกษาต่อในระดับชั้นที่สูงขึ้น มีวุฒิภาวะทางอาชีพที่เหมาะสมกับช่วงวัยในแต่ละระดับชั้น ตามบริบทของสถานศึกษาและชุมชน เป็นโรงเรียนที่มีความต้องการ จากผู้ปกครอง ชุมชน ในการเข้าศึกษาต่อในระดับสูง

4. นักเรียนมีคุณลักษณะที่พึงประสงค์ตามที่เกณฑ์สถานศึกษากำหนดด้านความภูมิใจในท้องถิ่น และความเป็นไทย เป็นที่ปรากฏต่อสาธารณชน มีคุณธรรม จริยธรรมและค่านิยมอันดีงาม และเป็นผู้มีมารยาทดีและมีสัมมาคารวะ

5. นักเรียนมีสุขภาพแข็งแรง มีอารมณ์และสุขภาพจิตที่ดี และมีโครงการป้องกันสิ่งเสพติด อบายมุขสามารถอยู่ร่วมกันได้ดีกับครอบครัวและชุมชน และมีจิตสังคม

6. นักเรียนมีทักษะความรู้ด้านคอมพิวเตอร์และเทคโนโลยี ทำให้สามารถใช้เทคโนโลยีสารสนเทศ และการสื่อสารได้อย่างเหมาะสม ปลอดภัย มีประสิทธิภาพ

ด้านกระบวนการบริหารและการจัดการ

สถานศึกษามีรูปแบบการบริหารและการจัดการเชิงระบบโดยยึดหลักธรรมาภิบาลและปรัชญาของเศรษฐกิจพอเพียง ผู้บริหารพัฒนาระบบบริหารและการจัดการภายในโรงเรียนให้มีคุณภาพตามเกณฑ์มาตรฐานคุณภาพการศึกษา สถานศึกษาบริหารงานแบบมีส่วนร่วม บริหารจัดการด้วยระบบคุณภาพตามแนวทาง TQA ตามแนวทาง OBECQA Warakorn 4 Model (MC0d Student, Good Teacher, Choi School, Good Management) ซึ่ง Warakorn 4 G Mode คือ รูปแบบของการบริหารที่กำหนดให้ทุกฝ่ายทุกงานมีบทบาทและทำหน้าที่ของตนอย่างมีเป้าหมายไปสู่วิสัยทัศน์เดียวกัน ที่อยู่บนพื้นฐานการบริหารจัดการด้วยระบบคุณภาพตามแนวทางของ OBECQA มีผลให้สถานศึกษาได้รับการประเมินผ่านเกณฑ์ดังกล่าวเมื่อปี พ.ศ. 2554 สถานศึกษาโดยผู้บริหารดำเนินงานด้านการบริหารอย่างต่อเนื่อง โดยผู้เกี่ยวข้อง อาทิ คณะกรรมการสถานศึกษาขั้นพื้นฐาน สมาคมนักเรียนเก่าฯ สมาคมผู้ปกครองและครูฯ ชมรมครูเก่า ผู้ปกครองเครือข่ายฯ มีส่วนร่วมใน

การจัดการศึกษา เป็นต้นแบบให้กับโรงเรียนต่าง ๆ ทั้งในจังหวัดพระนครศรีอยุธยาและต่างจังหวัดมาศึกษาดูงาน เพื่อนำหลักการบริหารไปปรับใช้ในสถานศึกษาของตนเองสถานศึกษามีผลสะท้อนเชิงประจักษ์ที่เกิดขึ้นกับครูผู้สอนที่พัฒนาตนเองให้มีความเชี่ยวชาญทางวิชาชีพเกิดผลกับผู้เรียนทั้งด้านผลสัมฤทธิ์ทางการเรียนและคุณลักษณะอันพึงประสงค์จากการบริหารดังกล่าวมีผลให้สถานศึกษาได้รับรางวัลพระราชทาน รางวัลสถานศึกษา ปีพุทธศักราช 2561 (รับพระราชทานรางวัลสถานศึกษา รางวัลพระราชทานเมื่อวันที่ 9 พฤศจิกายน 2562)

ด้านกระบวนการจัดการเรียนการสอนที่เน้นผู้เรียนเป็นสำคัญ

1. ครูมีความมุ่งมั่นในการจัดการเรียนการสอน พัฒนาตนเองอย่างต่อเนื่อง ได้รับการนิเทศ กำกับติดตามการใช้หลักสูตรสถานศึกษา ครบร้อยละ 90.00 ในกิจกรรม 1 คน 1 วิชา/หน่วย และสามารถออกแบบกระบวนการเรียนรู้ที่หลากหลายเหมาะสมกับธรรมชาติวิชา
2. ครูมีความรู้ความเข้าใจในบทบาทหน้าที่ของตนเองเป็นอย่างดีภายใต้การบริหารจัดการของกลุ่มสาระการเรียนรู้ และกลุ่มบริหารวิชาการในรูปแบบบริหาร PMS Mochet
3. ครูจัดทำสารสนเทศรายบุคคล และสารสนเทศกลุ่มสาระการเรียนรู้ที่มีสาระครบทุกประเด็นและจัดทำได้อย่างเป็นระบบมีประสิทธิภาพ

2. แนวคิดเกี่ยวกับการพัฒนาคุณภาพการจัดการศึกษา

ผู้วิจัยได้ศึกษาแนวคิดเกี่ยวกับการพัฒนาคุณภาพการจัดการศึกษา ซึ่งประกอบด้วย ความหมายของคุณภาพการจัดการศึกษา ความหมายของการพัฒนาคุณภาพการศึกษา มาตรฐาน การศึกษาระดับการศึกษาขั้นพื้นฐาน พ.ศ. 2561 ความสำคัญของการพัฒนาคุณภาพการศึกษา ปัจจัย ที่ส่งผลต่อการพัฒนาคุณภาพการศึกษา องค์ประกอบการบริหารจัดการคุณภาพการศึกษา กระบวนการพัฒนาคุณภาพการศึกษา และแนวทางการบริหารเพื่อพัฒนาคุณภาพการศึกษา โดยมี รายละเอียดดังนี้

2.1 ความหมายของคุณภาพการจัดการศึกษา

มีนักรการศึกษา นักวิจัย ได้ให้ความหมายของความหมายของคุณภาพการจัดการศึกษา ไว้ดังนี้

วีระยุทธ ชาตะกาญจน์ (2555, หน้า 133) ให้ความหมายไว้ว่า คุณภาพการจัดการศึกษา หมายถึง คุณลักษณะของการจัดการศึกษาที่เป็นไปตามมาตรฐานของหลักสูตรซึ่งก่อให้เกิด ประสิทธิภาพและประสิทธิผล โดยพิจารณาจากตัวชี้วัดผลการปฏิบัติงานว่ามีความสอดคล้องกับที่ได้ กำหนดไว้เป็นอย่างดี ทั้งนี้ต้องก่อให้เกิดความพึงพอใจแก่ผู้มารับบริการ อันได้แก่ นักเรียน และผู้ปกครอง อีกทั้งยังเป็นการตอบสนองความต้องการของสังคมที่ต้องการผู้สำเร็จการศึกษา ที่มีความรู้ความสามารถ

ภัทรารุส มีทรัพย์มัน (2556, หน้า 29) ให้ความหมายไว้ว่า คุณภาพการจัดการศึกษา หมายถึง การที่ผู้เรียนเกิดคุณลักษณะต่าง ๆ ครบถ้วนตามความคาดหวังของหลักสูตร ในการจัดการศึกษาของโรงเรียนที่ดี และมีคุณภาพควรครอบคลุมองค์ประกอบหลักตามภาระหน้าที่ของ โรงเรียน การดำเนินงานจะประสบความสำเร็จได้เป็นอย่างดี ถ้ามีการทำงานเป็นระบบ มีจุดมุ่งหมาย

ตรงตามวัตถุประสงค์ที่ชัดเจน มีการวางแผน และดำเนินการตามแผน เพื่อสนองจุดหมาย และมีผลการดำเนินงานตามความคาดหวัง

รัตนา ดวงแก้ว (2557, หน้า 11) ได้ให้ความหมายไว้ว่า คุณภาพการจัดการศึกษา หมายถึง คุณลักษณะของการจัดการศึกษาที่มีมาตรฐานทำให้เกิดผลอย่างยั่งยืนแก่ผู้เรียนตามเจตนารมณ์ของหลักสูตรและสามารถสนองความต้องการของนักเรียน ผู้ปกครองและชุมชน หรืออาจกล่าวได้ว่า คุณภาพการศึกษา คือ คุณภาพของผู้เรียนที่มีผลสัมฤทธิ์ทางการเรียนสูงและมีคุณลักษณะที่พึงประสงค์ตามที่หลักสูตรกำหนด ทั้งนี้ คุณภาพของผู้เรียนดังกล่าวเกิดจากความร่วมมือของทุก ๆ ฝ่าย ได้แก่ พ่อแม่ผู้ปกครองและชุมชนที่เอาใจใส่การจัดการศึกษา หน่วยงานระดับนโยบายและระดับปฏิบัติมีระบบการบริหารที่ได้มาตรฐาน และโดยเฉพาะระดับปฏิบัติซึ่งหมายถึง สถานศึกษามีระบบการเรียนการสอนที่ลงถึงระดับห้องเรียนอย่างมีคุณภาพ อันเป็นผลมาจากการมีผู้บริหารและครูมืออาชีพ รวมทั้งมีคณะกรรมการสถานศึกษาที่ให้การคาปรึกษาอย่างมีประสิทธิภาพ

เกวลิน ไชยสวัสดิ์ (2557, หน้า 126) ได้ให้ความหมายไว้ว่า คุณภาพการจัดการศึกษา หมายถึง ผลที่ได้รับจากการจัดการศึกษาว่าได้ผลตามมาตรฐานที่กำหนดไว้หรือไม่ สิ่งที่เป็นตัวบ่งชี้คุณภาพการศึกษา คือ ลักษณะหรือคุณสมบัติของผู้เรียนที่จบการศึกษาตามหลักสูตรแต่ละหลักสูตร แล้วยังต่อเนื่องไปถึงการทำงานประกอบ ว่าประสบผลสำเร็จมากน้อยเพียงใด โดยมีปัจจัยนำเข้าและกระบวนการดำเนินงานที่มีประสิทธิภาพอันจะนำไปสู่คุณภาพของนักเรียนเป็นสำคัญ หรือกล่าวอีกนัยหนึ่งว่า “คุณภาพการศึกษา” สามารถพิจารณาได้จากคุณลักษณะต่าง ๆ ของนักเรียนที่สำเร็จการศึกษาในฐานะที่เป็น “ผลผลิต (Outputs)” ของระบบการบริหารการศึกษาอันได้แก่ “ปัจจัยนำเข้า (Inputs)” และ “กระบวนการ (Process)” ว่าเป็นไปตามจุดมุ่งหมายและเป้าหมายที่กำหนดไว้หรือไม่ เป็นที่ยอมรับของสังคมที่ให้ความเชื่อมั่นในคุณลักษณะและผลการจัดการศึกษานั้นด้วยเพียงใด

ปาริชาติ แก้วมณี (2557, หน้า 17) ให้ความหมายไว้ว่า คุณภาพการจัดการศึกษา หมายถึง ผลผลิตตามภารกิจจัดการศึกษา การให้บริการของสถานศึกษา เป็นที่พึงพอใจของผู้มีส่วนได้ส่วนเสียทุกฝ่ายที่มาจากกระบวนการทำงานร่วมกันระหว่างผู้บริหารสถานศึกษา ครู และบุคลากรที่เกี่ยวข้อง

พีรฉัตร หมวกใสเพ็ชร (2557, หน้า 33) ให้ความหมายไว้ว่า คุณภาพการจัดการศึกษา หมายถึง การจัดการศึกษาที่สนองความต้องการ ความคาดหวัง และความพึงพอใจของผู้เรียนของสังคมและตลาดแรงงาน การจัดการศึกษาที่มีคุณภาพจะต้องครอบคลุมทั้งด้านปัจจัยนำเข้า กระบวนการและผลผลิต

ภัคพล อนุรักษ์เลขา (2558, หน้า 27) ให้ความหมายไว้ว่า คุณภาพการจัดการศึกษา หมายถึง คุณลักษณะด้านต่าง ๆ ของผู้เรียนซึ่งประกอบด้วยความรู้ ทักษะ และคุณสมบัติต่าง ๆ ตามหลักสูตร และเป้าหมายที่กำหนดไว้โดยเฉพาะโดยมีปัจจัยนำเข้า และกระบวนการดำเนินงานที่มีประสิทธิภาพอันจะนำไปสู่คุณภาพของผู้เรียนเป็นสำคัญ โดยที่คุณภาพการศึกษา สามารถพิจารณาได้จากคุณลักษณะต่าง ๆ ของผู้เรียนที่สำเร็จการศึกษาในฐานะที่เป็นผลผลิต (Outputs) ของระบบการบริหารการศึกษา อันได้แก่ ปัจจัยนำเข้า (Inputs) และ กระบวนการ (Process) ว่าเป็นไปตามจุดมุ่งหมายและเป้าหมายที่กำหนดไว้หรือไม่เพียงใด

กันธอร์ กุลบุตรดี (2562, หน้า 27) ให้ความหมายไว้ว่า คุณภาพการจัดการศึกษา หมายถึง ผลที่เกิดจากการจัดการศึกษาที่มีการทำงานเป็นระบบ มีจุดมุ่งหมายและวัตถุประสงค์ที่ชัดเจน มีการวางแผนและดำเนินงานตามแผน เพื่อให้ผู้เรียนซึ่งเป็นผลผลิตเกิดการพัฒนาทั้งด้านร่างกาย สติปัญญาและจิตใจ มีคุณธรรม จริยธรรม บรรลุตามจุดหมายที่กำหนด อีกทั้งเป็นที่ยอมรับของประชาชนและชุมชน

พรพัทธ์ ปัญญารงค์ (2562, หน้า 4) ให้ความหมายไว้ว่า คุณภาพการจัดการศึกษา หมายถึง คุณลักษณะของผู้เรียนและวิธีการจัดการศึกษาของสถานศึกษาที่ทำให้ผู้ปกครองและผู้มีส่วนได้ส่วนเสีย มีความเชื่อมั่นหรือพึงพอใจโดยยึดตามหลักมาตรฐานตามเกณฑ์การประเมินการประกันคุณภาพภายในสถานศึกษา

รุ่งนภา ตังจิตรเจริญกุล และคณะ (2562, หน้า 33) ให้ความหมายไว้ว่า คุณภาพการจัดการศึกษา หมายถึง การจัดการศึกษาที่ได้มีการควบคุมอย่างเป็นระบบให้มีมาตรฐานตรงตามวัตถุประสงค์ที่ได้กำหนดไว้ โดยครอบคลุมปัจจัยป้อน กระบวนการ และผลผลิต เพื่อให้ได้ผลผลิตทางการศึกษาที่มีคุณลักษณะที่สอดคล้องกับความต้องการ มีคุณสมบัติตรงตามวัตถุประสงค์การผลิตเป็นที่พึงพอใจและเป็นที่ยอมรับของสังคม

สรุปได้ว่า คุณภาพการจัดการศึกษา หมายถึง การจัดการศึกษาให้มีคุณภาพตรงตามมาตรฐานการศึกษาและสอดคล้องกับความต้องการโดยใช้กระบวนการบริหารการศึกษาที่เกิดจากเครือข่ายที่มีคุณภาพ ซึ่งมีขอบข่ายและภารกิจการบริหารจัดการสถานศึกษาของเครือข่าย 4 ด้าน ได้แก่ ด้านการบริหารงานวิชาการ ด้านการบริหารงานงบประมาณ ด้านการบริหารงานบุคคล และด้านการบริหารงานบริหารทั่วไป การดำเนินการตามรูปแบบการบริหารจัดการคุณภาพการศึกษา โดยใช้เครือข่ายอย่างเป็นระบบและเป็นไปตามเกณฑ์มาตรฐานการศึกษาขั้นพื้นฐาน

2.2 ความหมายของการพัฒนาคุณภาพการศึกษา

มีนักการศึกษา นักวิจัย ได้ให้ความหมายของการพัฒนาคุณภาพการศึกษาไว้ ดังนี้

รัตนา ดวงแก้ว (2557, หน้า 8) ให้ความหมายไว้ว่า การพัฒนาคุณภาพการศึกษา หมายถึง การดำเนินการทั่วทั้งองค์การเพื่อเพิ่มประสิทธิภาพและประสิทธิผลของกิจกรรม (Activities) และกระบวนการ (Processes) เพื่อให้เกิดสิทธิประโยชน์แก่ทั้งองค์การ ผู้ปกครอง และชุมชน หรืออาจกล่าวง่าย ๆ ว่า การพัฒนาคุณภาพการศึกษาเป็นอะไรก็ตามที่ทำให้เกิดการเปลี่ยนแปลงที่เป็นประโยชน์ในการปฏิบัติงานที่มีคุณภาพ และในการพัฒนาหรือปรับปรุงคุณภาพการศึกษาตามแนวทางของ ISO 9000 สามารถดำเนินการได้ 2 วิธีพื้นฐาน ได้แก่ วิธีการควบคุมที่ดีกว่า (Better control) และวิธีการสร้างมาตรฐานหรือนวัตกรรม (Raise standards/innovation) ซึ่งอธิบายได้ ดังนี้

1. การพัฒนาหรือปรับปรุงคุณภาพโดยวิธีการควบคุมที่ดีกว่า เป็นกระบวนการปรับเปลี่ยนมาตรฐานการศึกษาชุดเดิม ไม่ใช่กระบวนการที่สงวนรักษาหรือสร้างมาตรฐานใหม่ มาตรฐานที่ได้จากวิธีนี้เป็นมาตรฐานที่ได้รับการปรับปรุงผ่านกระบวนการของการเลือก การวิเคราะห์ และการปรับแก้ไขของผู้ที่มีประสบการณ์ในการใช้

2. การพัฒนาหรือปรับปรุงคุณภาพโดยวิธีการสร้างมาตรฐานหรือนวัตกรรม เป็นกระบวนการที่ไม่เกี่ยวกับการสงวนรักษาหรือปรับปรุงมาตรฐานการศึกษาที่มีอยู่เดิม แต่จะสร้างมาตรฐานขึ้นมาใหม่ผ่านกระบวนการที่เริ่มต้นจากการศึกษาความเป็นไปได้และพัฒนาผ่านกระบวนการวิจัย

และพัฒนา (R & D) มาตรฐานที่สร้างขึ้นใหม่จะผ่านการทดลองนำมาใช้งานแบบทำซ้ำ มาตรฐานดังกล่าวนี้ถือว่าเป็นผลมาจากสภาพแวดล้อมที่เปลี่ยนแปลงไปทั้งด้านนวัตกรรม เทคโนโลยี การตลาด และการจัดการ

ชาญณรงค์ พรุ่งโรจน์ (2558, หน้า 17) ให้ความหมายไว้ว่า การพัฒนาคุณภาพการศึกษา หมายถึง กระบวนการหรือแนวทางในการยกระดับคุณภาพการศึกษาที่มีการดำเนินการอย่างเป็นระบบตามขั้นตอนหรือแนวทางที่เหมาะสมจนผ่านเกณฑ์ที่กำหนดเป็นที่ยอมรับของบุคคลและสังคม

จรัญ จูปรานค์ (2559, หน้า 13) ให้ความหมายไว้ว่า การพัฒนาคุณภาพการศึกษา หมายถึง การปรับปรุง หรือเปลี่ยนแปลงการจัดการศึกษาเพื่อให้ได้ผลลัพธ์ตามที่คาดหวังซึ่งเป็นมาตรฐานที่กำหนดไว้ ทั้งนี้เพื่อมุ่งเน้นให้ผู้เรียนได้รับการพัฒนาเต็มศักยภาพทุกด้าน ทั้งในด้านความรู้ คุณธรรม จริยธรรม การพัฒนาทางด้านร่างกาย และสติปัญญา เพื่อสามารถอยู่ในสังคมอย่างมีความสุข อันจะนำมาซึ่งความพึงพอใจของผู้ปกครอง ชุมชน และสังคมโดยทั่วไป

พระมหาอำนาจ เตชวโร (ทองเพชร) (2559, หน้า 158) ให้ความหมายไว้ว่า การพัฒนาคุณภาพการศึกษา หมายถึง กระบวนการพัฒนาการศึกษาเข้าสู่คุณภาพที่สอดคล้องกับมาตรฐานการศึกษาของชาติ โดยมีการกำหนดมาตรฐานการศึกษา การจัดระบบและโครงสร้างการวางแผน และการดำเนินตามแผน รวมทั้งการสร้างจิตสำนึกให้เห็นว่า การพัฒนาคุณภาพการศึกษาจะต้องดำเนินการอย่างต่อเนื่อง และเป็นความรับผิดชอบร่วมกันของทุกฝ่าย

ลักคณา สังฆธรรม (2560, หน้า 12) ให้ความหมายไว้ว่า การพัฒนาคุณภาพการศึกษา หมายถึง การดำเนินกิจกรรมใด ๆ เพื่อให้เกิดการยกระดับคุณภาพให้สูงขึ้น โดยมีมาตรฐานการศึกษาของสถานศึกษาเป็นเป้าหมายในการกำหนด มาตรฐานการศึกษาของสถานศึกษา ต้องสอดคล้องกับมาตรฐานการศึกษาชาติและมาตรฐานการศึกษาขั้นพื้นฐานสถานศึกษาอาจเพิ่มเติมมาตรฐานที่เฉพาะเจาะจงเหมาะสมกับสภาพของชุมชนได้มาตรฐานจะเป็นกรอบควบคุมการดำเนินงานให้บรรลุตามเป้าหมายที่กำหนดไว้

สรุปได้ว่า การพัฒนาคุณภาพการศึกษา หมายถึง กระบวนการพัฒนาหรือปรับปรุงคุณภาพ เพื่อให้เกิดการยกระดับคุณภาพให้สูงขึ้นตามมาตรฐานที่กำหนดไว้ โดยมุ่งเน้นให้ผู้เรียนได้รับการพัฒนาเต็มศักยภาพทุกด้าน ทั้งในด้านความรู้ คุณธรรม จริยธรรม การพัฒนาทางด้านร่างกาย และสติปัญญา เพื่อสามารถอยู่ในสังคมอย่างมีความสุข อันจะนำมาซึ่งความพึงพอใจของผู้ปกครอง ชุมชน และสังคมโดยทั่วไป

2.3 มาตรฐานการศึกษาระดับการศึกษาขั้นพื้นฐาน พ.ศ. 2561

การพัฒนามาตรฐานการศึกษา มีแนวคิดที่ต้องเป็นมาตรฐานที่สถานศึกษาปฏิบัติได้จริง ประเมินได้จริง กระชับ และจำนวนน้อย แต่สามารถสะท้อนบริบทของสถานศึกษาและคุณภาพการศึกษาได้จริง ข้อมูลที่ได้เกิดประโยชน์ในการพัฒนาการศึกษาทุกระดับ ตั้งแต่ระดับสถานศึกษา ระดับเขตพื้นที่การศึกษา ระดับหน่วยงานต้นสังกัด และระดับชาติ ดังนั้น การกำหนดมาตรฐานการศึกษาจึงเน้นที่คุณภาพผู้เรียน คุณภาพผู้บริหารสถานศึกษา และคุณภาพครู ซึ่งต้องมีความสอดคล้องกับมาตรฐานการศึกษาชาติ และข้อกำหนดในกฎกระทรวงการประกันคุณภาพการศึกษา พ.ศ. 2561 โดยมาตรฐานการศึกษา ระดับการศึกษาขั้นพื้นฐาน พ.ศ. 2561 มีจำนวน 3 มาตรฐาน ได้แก่ มาตรฐานที่ 1 คุณภาพของผู้เรียน มาตรฐานที่ 2 กระบวนการบริหารและการจัดการ

และมาตรฐานที่ 3 กระบวนการจัดการเรียนการสอนที่เน้นผู้เรียนเป็นสำคัญ มีรายละเอียดแต่ละมาตรฐาน ดังนี้ (สำนักงานคณะกรรมการการศึกษาขั้นพื้นฐาน, 2561, หน้า 13 - 20)

มาตรฐานที่ 1 คุณภาพของผู้เรียน

1. ผลสัมฤทธิ์ทางวิชาการของผู้เรียน

1.1 มีความสามารถในการอ่าน การเขียน การสื่อสาร และการคิดคำนวณ

1.2 มีความสามารถในการคิดวิเคราะห์ คิดอย่างมีวิจารณญาณ อภิปรายแลกเปลี่ยน

ความคิดเห็น และแก้ปัญหา

1.3 มีความสามารถในการสร้างนวัตกรรม

1.4 มีความสามารถในการใช้เทคโนโลยีสารสนเทศและการสื่อสาร

1.5 มีผลสัมฤทธิ์ทางการเรียนตามหลักสูตรสถานศึกษา

1.6 มีความรู้ ทักษะพื้นฐาน และเจตคติที่ดีต่องานอาชีพ

2. คุณลักษณะที่พึงประสงค์ของผู้เรียน

2.1 การมีคุณลักษณะและค่านิยมที่ดีตามที่สถานศึกษากำหนด

2.2 ความภูมิใจในท้องถิ่นและความเป็นไทย

2.3 การยอมรับที่จะอยู่ร่วมกันบนความแตกต่างและหลากหลาย

2.4 สุขภาวะทางร่างกาย และจิตสังคม

มาตรฐานที่ 2 กระบวนการบริหารและการจัดการ

1. มีเป้าหมายวิสัยทัศน์และพันธกิจที่สถานศึกษากำหนดชัดเจน

2. มีระบบบริหารจัดการคุณภาพของสถานศึกษา

3. ดำเนินงานพัฒนาวิชาการที่เน้นคุณภาพผู้เรียนรอบด้านตามหลักสูตรสถานศึกษา

และทุกกลุ่มเป้าหมาย

4. พัฒนาครูและบุคลากรให้มีความเชี่ยวชาญทางวิชาชีพ

5. จัดสภาพแวดล้อมทางกายภาพและสังคมที่เอื้อต่อการจัดการเรียนรู้อย่างมีคุณภาพ

6. จัดระบบเทคโนโลยีสารสนเทศเพื่อสนับสนุนการบริหารจัดการและการจัดการเรียนรู้

มาตรฐานที่ 3 กระบวนการจัดการเรียนการสอนที่เน้นผู้เรียนเป็นสำคัญ

1. จัดการเรียนรู้ผ่านกระบวนการคิดและปฏิบัติจริง และสามารถนำไปประยุกต์ใช้ในชีวิต

ได้

2. ใช้สื่อ เทคโนโลยีสารสนเทศ และแหล่งเรียนรู้ที่เอื้อต่อการเรียนรู้

3. มีการบริหารจัดการชั้นเรียนเชิงบวก

4. ตรวจสอบและประเมินผู้เรียนอย่างเป็นระบบ และนำผลมาพัฒนาผู้เรียน

5. มีการแลกเปลี่ยนเรียนรู้และให้ข้อมูลสะท้อนกลับเพื่อพัฒนาและปรับปรุงการจัดการ

เรียนรู้

สรุปได้ว่า การพัฒนามาตรฐานการศึกษา มีแนวคิดที่ต้องเป็นมาตรฐานที่สถานศึกษาปฏิบัติได้จริง ประเมินได้จริง กระชับ และจำนนน้อย แต่สามารถสะท้อนบริบทของสถานศึกษาและคุณภาพการศึกษาได้จริง ข้อมูลที่ได้เกิดประโยชน์ในการพัฒนาการศึกษาทุกระดับ ตั้งแต่ระดับ

สถานศึกษา ระดับเขตพื้นที่การศึกษา ระดับหน่วยงานต้นสังกัด และระดับชาติ ดังนั้นการกำหนดมาตรฐานการศึกษาจึงเน้นที่คุณภาพผู้เรียน คุณภาพผู้บริหารสถานศึกษา และคุณภาพครู

2.4 ความสำคัญของการพัฒนาคุณภาพการศึกษา

มีนักการศึกษา นักวิจัยกล่าวถึงความสำคัญของการพัฒนาคุณภาพการศึกษาไว้ดังนี้

จรัญ จุฬารงค์ (2559, หน้า 1) กล่าวถึงความสำคัญของการพัฒนาคุณภาพการศึกษาไว้ว่า การพัฒนาคุณภาพการศึกษามีความสำคัญกับการจัดการศึกษาในทุกๆระดับ ดังจะเห็นได้จากการกำหนดให้มีระบบการประกันคุณภาพการศึกษาเพื่อเป็นหลักประกันว่า การให้บริการการศึกษาของหน่วยงานการศึกษาจะสามารถสนองความต้องการของนักเรียน ผู้ปกครอง ชุมชน และสังคมได้ ดังนั้นสถานศึกษาจึงต้องยึดมาตรฐานคุณภาพที่กำหนดโดยหน่วยงานต้นสังกัดเป็นแนวทางในการปรับปรุงพัฒนาคุณภาพการศึกษาของตน เพื่อเป็นหลักประกันว่ากระบวนการบริหารจัดการศึกษาของสถานศึกษาบรรลุตามมาตรฐานคุณภาพที่ได้กำหนดไว้ตลอดเวลา พร้อมทั้งมีการทบทวนตรวจสอบรับรองคุณภาพมาตรฐานจากหน่วยงานอิสระภายนอกเป็นระยะ จึงเห็นได้ว่า การพัฒนาคุณภาพการศึกษาในแนวคิดของต่างประเทศ และในบริบทของสังคมไทยมีความสอดคล้องกันในประเด็นที่เกี่ยวกับเป็นกระบวนการ “เปลี่ยนแปลง” หรือ “ปรับปรุงหรือพัฒนา” ในการจัดการศึกษา เพื่อให้ได้ผลลัพธ์ตามที่คาดหวังซึ่งเป็นมาตรฐานที่กำหนดไว้ อันจะนำมาซึ่งความพึงพอใจของผู้ปกครอง ชุมชน และสังคมโดยทั่วไป อย่างไรก็ตาม การปฏิบัติให้เกิดประสิทธิผลนั้น ไม่มีสูตรเฉพาะหรือแบบแผนที่ตายตัวและก็ไม่ง่ายในการขับเคลื่อน ทั้งนี้ขึ้นกับบริบทของสังคมนั้น ๆ และการเปลี่ยนแปลงของโลกในอนาคต

พระมหาอำนาจ เตชวโร (ทองเพ็ชร) (2559, หน้า 154) กล่าวถึงความสำคัญของการพัฒนาคุณภาพการศึกษาไว้ว่า การพัฒนาคุณภาพการศึกษาเป็นหัวใจสำคัญของการปฏิรูปการศึกษาซึ่งตระหนักถึงผู้เรียนเป็นสำคัญ (Learner Focus) โดยเฉพาะการพัฒนาให้นักเรียนไปสู่เป้าหมายทั้งในด้านเก่ง ดี และมีความสุขได้นั้น จำเป็นต้องพัฒนาสถานศึกษาให้เป็นหน่วยงานที่เป็นมาตรฐานมีคุณภาพอย่างพร้อมเพรียง รวมทั้งมีองค์ประกอบที่สมบูรณ์ในการส่งเสริมให้นักเรียนเกิดการเรียนรู้ได้อย่างต่อเนื่อง

ฉัตรธิภรณ์ ศิริวัฒน์ และคณะ (2560, หน้า 258) กล่าวถึง ความสำคัญของการพัฒนาคุณภาพการศึกษาไว้ว่า การพัฒนาคุณภาพการศึกษาถือเป็นภารกิจสำคัญของทุกหน่วยงานทางการศึกษาที่ต้องยึดเป็นนโยบายที่ต้องเร่งดำเนินการ และพยายามที่จะพัฒนา โดยมุ่งหมายเพื่อปรับปรุงการจัดการศึกษาให้สอดคล้องกับทิศทางการเปลี่ยนแปลงของเศรษฐกิจและสังคม เพื่อพัฒนาทรัพยากรมนุษย์ให้เป็นกำลังหลักในการพัฒนาประเทศ ทั้งทางด้านเศรษฐกิจ สังคมและการเมือง ในยุคที่ประเทศชาติมีการเปลี่ยนแปลงทางด้านการเกษตร การอุตสาหกรรม พาณิชยกรรม และการบริการต่าง ๆ ซึ่งมีความสลับซับซ้อนและต้องอาศัยเทคโนโลยีระดับสูงเพิ่มมากขึ้น ยิ่งมีความจำเป็นที่จะต้องพัฒนาการศึกษาให้ทันสมัยและสอดคล้องกับความต้องการของประเทศชาติ

ดาริน ชัยวงศ์ (2562, หน้า 1) กล่าวถึง ความสำคัญของการพัฒนาคุณภาพการศึกษาไว้ว่า คุณภาพการศึกษาเป็นสิ่งสำคัญมากที่สุดในปัจจุบัน สถานศึกษาจะมีคุณภาพได้จะต้องได้รับการพัฒนาโรงเรียนให้บรรลุตามมาตรฐานด้านผู้เรียน

สรุปได้ว่า การพัฒนาคุณภาพการศึกษามีความสำคัญต่อการจัดการศึกษาของสถานศึกษาทุกระดับ เนื่องจากการปรับปรุงหรือพัฒนาการจัดการศึกษา เพื่อให้ได้ผลลัพธ์ตามที่คาดหวังซึ่งเป็นมาตรฐานที่กำหนดไว้จะนำมาซึ่งความพึงพอใจของผู้ปกครอง ชุมชน และสังคมโดยทั่วไป อย่างไรก็ตาม การพัฒนาคุณภาพการศึกษาให้เกิดประสิทธิผลนั้น ไม่มีสูตรเฉพาะหรือรูปแบบที่ตายตัว ทั้งนี้ขึ้นอยู่กับบริบทของสังคมนั้น ๆ และการเปลี่ยนแปลงของโลกในอนาคต

2.5 ปัจจัยที่ส่งผลต่อการพัฒนาคุณภาพการศึกษา

มีนักการศึกษา นักวิจัย กล่าวถึงปัจจัยที่ส่งผลต่อการพัฒนาคุณภาพการศึกษาไว้ดังนี้

กมลนัธ ณะราวศ์ (2560, หน้า 48) สรุปไว้ว่า ปัจจัยที่ส่งผลต่อคุณภาพการจัดการศึกษาของโรงเรียนมัธยมศึกษาในภาคตะวันออกเฉียงเหนือตอนล่าง คือ ปัจจัยด้านครูผู้สอน และปัจจัยด้านนักเรียน อธิบายได้ว่า 1) โรงเรียนมัธยมศึกษาในภาคตะวันออกเฉียงเหนือตอนล่าง มีบรรยากาศในการทำงานที่ดี ผู้บริหารและบุคลากรในโรงเรียนมีความร่วมมือในการทำงานเพื่อให้ประสบความสำเร็จ ไม่ย่อท้อต่ออุปสรรค และสามารถปฏิบัติงานได้ตามศักยภาพของตน และมีระบบเทคโนโลยีสารสนเทศที่สามารถใช้ในการพัฒนาคุณภาพการจัดการศึกษา ไม่ว่าจะเป็นในด้านการจัดกิจกรรมการเรียนการสอน นำมาใช้ในการประชุมเพื่อการแลกเปลี่ยนเรียนรู้ในการทำงานอย่างมีประสิทธิภาพ และที่สำคัญคุณภาพการบริหารงานของผู้บริหารโรงเรียน จะต้องมีความสามารถในการบริหารงานวิชาการ การบริหารงานงบประมาณ การบริหารงานบุคคล และการบริหารงานทั่วไป ได้อย่างเป็นระบบ 2) ครูผู้สอน มีการทำวิจัยในชั้นเรียนเพื่อพัฒนาการเรียนการสอน และผลิตผลงานทางวิชาการเพื่อมาปรับปรุงในการเรียนการสอน มีแรงจูงใจในการทำงาน และใช้เทคนิควิธีการสอนและนวัตกรรมใหม่ ๆ มาใช้ในการพัฒนาการเรียนการสอนอย่างสม่ำเสมอ ครูมีการฝึกอบรมเพื่อพัฒนาความสามารถในการสอน การวัดประเมินผลที่หลากหลาย และครูใช้กิจกรรมการเรียนสอนเพื่อพัฒนากระบวนการคิดและเสริมสร้างความสุขในการเรียนรู้ของนักเรียน เพื่อพัฒนาคุณภาพการศึกษาอย่างยั่งยืน และ 3) นักเรียนมีการพัฒนาตนเองอยู่เสมอ มีการศึกษาค้นคว้าหาความรู้เพื่อเพิ่มพูนทักษะในการเรียน และมีเจตคติที่ดีต่อการเรียน มีพฤติที่มีความสนใจใฝ่รู้และทบทวนหลังการเรียนอยู่เป็นประจำจนทำให้ตนเองเกิดคุณลักษณะความเป็นบุคคลแห่งการเรียนรู้ จึงทำให้โรงเรียนมีคุณภาพการศึกษาดีและมีผลสัมฤทธิ์ทางการเรียนที่ทุกฝ่ายพอใจ

วารุณี ลัภานโชคติ (2560, หน้า 114 - 115) ได้ทำการวิจัยและอธิบายไว้ว่า ปัจจัยสำคัญที่ส่งผลต่อคุณภาพหรือการเปลี่ยนแปลงของคุณภาพสถานศึกษาขั้นพื้นฐานมีหลากหลายปัจจัย ได้แก่

1. การพัฒนาโรงเรียนตามข้อเสนอแนะจากการประเมินคุณภาพการศึกษาทั้งจากการประเมินภายในและการประเมินภายนอก ทั้งนี้เนื่องจากโรงเรียนสามารถนำข้อเสนอแนะดังกล่าวมาใช้ในการจัดทำแผนการพัฒนาโรงเรียน แล้วดำเนินการตามแผนที่กำหนด ซึ่งหากโรงเรียนมีการดำเนินการดังกล่าวแล้วจะทำให้สามารถพัฒนาโรงเรียนได้อย่างมีทิศทาง สามารถเสริมจุดเด่นที่มีอยู่และแก้ปัญหาที่เกิดขึ้น ทำให้โรงเรียนมีการพัฒนาคุณภาพและมีการดำเนินงานที่เป็นไปตามมาตรฐาน ซึ่งเป็นไปตามวัตถุประสงค์ของการประเมินคุณภาพที่ว่าเพื่อช่วยเสนอแนะแนวทางปรับปรุงและพัฒนาคุณภาพการศึกษาแก่สถานศึกษาและหน่วยงานต้นสังกัดและเพื่อส่งเสริมให้สถานศึกษามีการพัฒนาคุณภาพและประกันคุณภาพภายในอย่างต่อเนื่อง

2. ระบบการบริหารโรงเรียนที่ดี มีความชัดเจนตามกระบวนการ PDCA ทั้งนี้เนื่องจากกระบวนการ ดังกล่าวเป็นกระบวนการบริหารคุณภาพที่ประกอบด้วย การวางแผน การปฏิบัติตามแผน การติดตาม ประเมินผล และการปรับปรุงพัฒนาโดยมีเป้าหมายให้เกิดการพัฒนา ทุกครั้งที่การดำเนินงานตามวงจร PDCA หมุนครบรอบจะเป็นแรงส่งสำหรับการดำเนินงานในรอบต่อไปและก่อให้เกิดการปรับปรุงอย่างต่อเนื่อง

3. ปัจจัยด้านการบริหารและผู้บริหารที่มีการบริหารแบบมีส่วนร่วมทำงานเป็นทีม วัฒนธรรมการทำงานที่มุ่งเน้นคุณภาพ การนิเทศงาน คุณลักษณะของผู้บริหารที่มีภาวะผู้นำ ความร่วมมือของบุคลากร และการประสานงานและติดต่อสื่อสาร

4. ปัจจัยด้านครูที่ประกอบด้วยความรู้และประสบการณ์ของครูและคุณลักษณะของครู ซึ่งเป็นตามคำกล่าวที่ว่า คุณภาพการศึกษาไม่สูงเกินไปกว่าคุณภาพของครู ซึ่งแสดงให้เห็นว่า คุณภาพของการศึกษาย่อมขึ้นกับคุณภาพของครู หากครูทำหน้าที่ของครูได้อย่างมีคุณภาพ ย่อมเชื่อมั่นได้ว่าการศึกษาของชาติจะมีคุณภาพ

5. ความเข้มแข็งของศิษย์เก่า กรรมการสถานศึกษา หน่วยงาน/องค์กรทั้งภาครัฐและเอกชน และชุมชนเครือข่ายที่ให้การสนับสนุนช่วยเหลือโรงเรียน

6. ความพร้อมและความร่วมมือของผู้ปกครองในการดูแลเอาใจใส่ช่วยเหลือนักเรียนทั้งในด้านพฤติกรรมและการเรียน และความร่วมมือกับกิจกรรมของโรงเรียน ทั้งนี้เนื่องจากผู้ปกครองมีบทบาทที่ส่งผลต่อความสำเร็จของโรงเรียน

7. สภาพแวดล้อมของโรงเรียน ความพร้อมของระบบสนับสนุนการเรียนการสอน สื่อ วัสดุ อุปกรณ์และเทคโนโลยี

8. ปัจจัยด้านนักเรียนสามารถร่วมพยานมาตรฐานคุณภาพผู้เรียนของโรงเรียนได้ ทั้งนี้เพราะนักเรียนนับเป็นปัจจัยหนึ่งที่สำคัญต่อโรงเรียน เป็นความสามารถของโรงเรียนในการผลิตนักเรียนที่มีผลสัมฤทธิ์ทางการเรียนสูง เสริมสร้างและฝึกอบรมให้นักเรียนมีความรู้ มีเหตุผล มีคุณธรรม มีความประพฤติดี และมีทักษะในการเรียนต่อไป

9. ระบบการส่งต่อและระบบดูแลช่วยเหลือนักเรียนซึ่งเป็นปัจจัยที่ส่งผลต่อประสิทธิผลการบริหารสถานศึกษาขั้นพื้นฐาน

กัณฑ์พัฒน์ มณฑา (2561, หน้า 10 - 11) ได้ทำการวิจัยและอธิบายไว้ว่า ปัจจัยที่ส่งผลต่อคุณภาพการศึกษาเป็นปัจจัยที่มีความสำคัญอย่างยิ่งต่อการจัดการศึกษาให้มีคุณภาพ ประกอบด้วย ผู้บริหาร ครู การบริหารการศึกษา การจัดการเรียนรู้และการวิจัย และความสัมพันธ์และความร่วมมือของชุมชน โดยผู้บริหารเป็นผู้ที่ได้รับมอบหมายให้ทำหน้าที่กำกับ ควบคุมดูแล บริหารและอำนวยความสะดวกแก่ผู้ร่วมงาน เพื่อให้การดำเนินงานตามภารกิจของสถานศึกษาบรรลุวัตถุประสงค์ตามเป้าหมายอย่างมีประสิทธิภาพ โดยใช้ภาวะผู้นำสร้างพลังแห่งกระบวนการทำงาน จูงใจให้ผู้ตามหรือผู้ปฏิบัติงานทำงานได้สำเร็จ ด้วยความเต็มใจและเต็มความสามารถเกิดประสิทธิผลสูงสุด ส่วนครูเป็นผู้ที่มีส่วนสำคัญในการจัดการเรียนการสอน ดังนั้นครูควรมีทักษะ/ความสามารถ ความเป็นครูมืออาชีพ แรงจูงใจ และคุณธรรมจริยธรรมของครู ในด้านการบริหารการศึกษาต้องมีการวางแผนดำเนินงานหรือกิจกรรมต่าง ๆ ของโรงเรียนให้บรรลุตามวัตถุประสงค์ที่วางไว้ ประกอบด้วย ภารกิจนโยบายและจุดเน้น การจัดโครงสร้างและการบริหารอย่างเป็นระบบ งบประมาณวัสดุอุปกรณ์ เทคโนโลยี

สารสนเทศและการสื่อสาร และการจัดการเรียนรู้และการวิจัย เป็นการจัดการเรียนการสอนและการจัดเนื้อหาสาระการเรียนการสอนเพื่อให้ผู้เรียนเกิดการเรียนรู้โดยวิธีการที่เหมาะสม ซึ่งเป็นปัจจัยที่ส่งผลต่อความสำเร็จของโรงเรียน ประกอบด้วย การเน้นผู้เรียนเป็นสำคัญ การใช้เทคโนโลยีในการจัดการศึกษา การจัดกิจกรรมส่งเสริมคุณภาพผู้เรียน การวิจัยเพื่อพัฒนาการเรียนการสอน การบูรณาการและสาระในหลักสูตรและการจัดบรรยากาศที่เอื้อต่อการเรียนรู้ นอกจากนี้ความสัมพันธ์และความร่วมมือของชุมชนก็มีส่วนสำคัญในการมีส่วนร่วมในการจัดการศึกษาอีกด้วย

สรุปได้ว่า ปัจจัยที่ส่งผลต่อการพัฒนาคุณภาพการศึกษาที่มีความสำคัญต่อการจัดการศึกษาให้มีคุณภาพ นักวิจัยให้แนวคิดไว้แตกต่างกันไป แต่ปัจจัยที่สำคัญมักได้แก่ ผู้บริหาร ครู การบริหาร การศึกษา การจัดการเรียนรู้และการวิจัย และความสัมพันธ์และความร่วมมือของชุมชน

2.6 แนวทางการบริหารเพื่อพัฒนาคุณภาพการศึกษา

มีนักการศึกษา นักวิจัย หน่วยงานได้กล่าวถึงแนวทางการบริหารเพื่อพัฒนาคุณภาพการศึกษาไว้ดังนี้

รุ่งรัชดาพร เวหะชาติ (2557, หน้า 85) กล่าวว่า แนวทางการบริหารเพื่อพัฒนาคุณภาพการศึกษา สามารถดำเนินการได้ใน 3 ระดับ คือ

1. การบริหารคุณภาพเป็นการกำหนดทิศทางอย่างกว้าง ๆ ในการดำเนินการ ซึ่งเป็นภารกิจของผู้บริหารระดับสูง
2. การจัดการคุณภาพเป็นการนำนโยบายมากำหนดเป็นเป้าหมายคุณภาพ จากนั้นกำหนดแผนพัฒนาคุณภาพ สำหรับดำเนินการต่อไป ซึ่งเป็นภารกิจของผู้บริหารระดับรองลงมา
3. การดำเนินงานให้เกิดคุณภาพเป็นการดำเนินการปฏิบัติให้ผลงานเป็นไปตามแผนพัฒนาคุณภาพ ซึ่งจะต้องมีการตรวจติดตาม ปรับปรุงแก้ไข รวมถึงการป้องกันปัญหาต่าง ๆ โดยมีแนวทางที่นิยมมาปฏิบัติ

สำนักงานเลขาธิการสภาการศึกษา (2557, หน้า 22-23) ได้เสนอแนวทางการพัฒนาการศึกษาของไทยไว้ 2 ประเด็นใหญ่ ๆ ดังนี้

1. แนวทางการพัฒนาการศึกษา และทิศทางนโยบายที่หลายประเทศให้น้ำหนักความสำคัญ ได้แก่

- 1.1 การใช้วิธีการบูรณาการอย่างองค์รวม เพื่อบรรลุวัตถุประสงค์ที่ตั้งไว้ สามารถเสริมประสานกันระหว่างองค์ประกอบต่าง ๆ หลีกเลี่ยงความทับซ้อน และป้องกันการไม่สอดคล้องกันของวัตถุประสงค์การพัฒนาระบบการศึกษา

- 1.2 เน้นการประเมินผลการศึกษาที่อิงกับเป้าประสงค์ทางการศึกษา โดยเน้นการประเมินที่สอดคล้องกับเป้าประสงค์และวัตถุประสงค์การเรียนรู้ของนักเรียน ทั้งนี้ จะต้องมีการออกแบบที่เหมาะสมสอดคล้องกับวัตถุประสงค์การประเมิน และสร้างความเข้าใจที่ชัดเจนเรื่องเป้าประสงค์การศึกษากับตัวแทนโรงเรียน

- 1.3 เน้นการพัฒนาประสบการณ์ในห้องเรียน จุดประสงค์ของการประเมิน คือ การมุ่งสู่การพัฒนาการเรียนรู้ของนักเรียนและประสบการณ์จากห้องเรียน

- 1.4 หลีกเลี่ยงการบิดเบือน กล่าวคือ จุดประสงค์ของการประเมินผลการศึกษา บางครั้งได้ถูกบิดเบือนออกไปจากสิ่งที่จะควรจะเป็น

1.5 ให้ผู้เรียนเป็นศูนย์กลาง ในการประเมินและวัดผลพัฒนาการเรียนรู้ของนักเรียน ควรให้นักเรียนหรือผู้เรียนเป็นศูนย์กลาง โดยที่ควรจะทำอย่างเต็มที่เพื่อพัฒนาการเรียนรู้ของนักเรียน

1.6 การสร้างศักยภาพในทุกะดับของการศึกษา ตัวอย่างเช่น จำเป็นต้องได้รับการฝึกอบรมการประเมิน ขณะที่ทางโรงเรียนก็จำเป็นต้องยกระดับทักษะการบริหารจัดการข้อมูล เป็นต้น

1.7 บริหารจัดการให้สอดคล้องกับความต้องการท้องถิ่น การประเมินและวัดผล จำเป็นต้องสร้างสมดุลที่เหมาะสมระหว่างการปฏิบัติตามเป้าประสงค์หลักของการศึกษาจากส่วนกลาง และการบริหารจัดการให้เหมาะสมกับความต้องการระดับภูมิภาค ระดับจังหวัดหรือระดับโรงเรียน

1.8 การออกแบบที่ประสบความสำเร็จจะต้องมีการทดลองนำร่อง และทดลองปฏิบัติ เพื่อนำไปสู่การปฏิบัติที่ประสบความสำเร็จ จำเป็นต้องสร้างฉันทามติจากทุกภาคส่วนที่เกี่ยวข้อง เพื่อยอมรับการเปลี่ยนแปลง เข้าใจถึงเหตุผลเบื้องหลังและประโยชน์ที่จะเกิดขึ้น

2. การพัฒนาการศึกษาเรียนรู้ของผู้เรียน ซึ่งประเทศต่าง ๆ ทั่วโลกได้ให้ความสำคัญกับการใช้ผู้เรียนเป็นศูนย์กลาง โดยเน้นการจัดการศึกษา เพื่อเสริมสร้างพัฒนาการของผู้เรียนอย่างสมดุลในทุก ๆ การพัฒนาการศึกษาเรียนรู้ของผู้เรียนมี 5 ประการ ได้แก่

2.1 ผู้เรียนต้องมาก่อน (Student First) ให้นักเรียนเป็นศูนย์กลางการเรียนรู้ โรงเรียนต้องเปลี่ยนจากโมเดลการสอนเหมารวม (One-size-fit-all) และแทนที่ด้วยการตั้งเป้าหมายและพิจารณาบริบทของผู้เรียนแต่ละคนเป็นศูนย์กลาง

2.2 ครูผู้สอนที่ให้แรงบันดาลใจ (Inspiring Teachers) ต้องให้นิยามใหม่กับครู โดยต้องถอยออกจากบทบาทแบบดั้งเดิม จากการเป็นครูผู้ถ่ายทอดความรู้สู่การเป็นครูที่ให้คำปรึกษา เป็นผู้ชี้แนะ เป็นผู้อำนวยความสะดวกในการเรียนรู้ให้กับผู้เรียน นั่นคือ บทบาทครูจะต้องมีความยืดหยุ่นมากขึ้น และเป็นผู้เชี่ยวชาญอย่างมืออาชีพ

2.3 ผลกระทบทางสังคม (Social Effects) ผลสำเร็จต้องไม่เพียงแต่ผลลัพธ์ทางวิชาการ เท่านั้น หากแต่จะต้องมีผลลัพธ์ทางสังคมด้วย นั่นคือ ความคาดหวังให้การศึกษาสร้างคนที่เป็นพลเมืองที่ดี เป็นส่วนหนึ่งของเศรษฐกิจและสังคม เป็นสมาชิกที่ดีของครอบครัวและส่วนหนึ่งของชุมชน

2.4 ความเชื่อมโยงกับชุมชน (Community Connectedness) การเรียนรู้จะต้องเชื่อมโยงกันระหว่างผู้คน และสถานที่นอกโรงเรียน ดังนั้น ครอบครัว ผู้ปกครอง อุตสาหกรรม และผู้นำชุมชนจึงถือเป็นแหล่งของความรู้ที่มีศักยภาพ เป็นแรงบันดาลใจเป็นต้นแบบที่ช่วยเสริมสร้างโอกาสการเรียนรู้

2.5 ความพร้อมพร้อมในเทคโนโลยี (The Place of Technology) บทบาทของเทคโนโลยีเพื่อการศึกษาในอนาคตจะยิ่งทวีความสำคัญมากขึ้น

เสริมศักดิ์ วิศาลาภรณ์ (2557) กล่าวว่า แนวทางการบริหารเพื่อพัฒนาคุณภาพการศึกษา อาศัยการบริหารแบบมีส่วนร่วม ซึ่งเป็นการที่บุคคลหรือคณะบุคคลเข้ามาช่วยเหลือสนับสนุนทำประโยชน์ในเรื่องหรือกิจกรรมต่าง ๆ อาจเป็นการมีส่วนร่วมในกระบวนการตัดสินใจหรือกระบวนการบริหาร โดยมีเทคนิควิธีการ ดังนี้

1. การใช้เทคนิคปรึกษาหารือในรูปแบบคณะกรรมการ (Committee) หรือคณะทำงาน (Task Group)

2. การทำงานเป็นทีม (Teamwork) โดยใช้ระบบ Q.C. Circle คือการจัดกลุ่ม 3 - 10 คน ร่วมกันปฏิบัติงานใช้กระบวนการ PDCA เป็นแนวทาง

3. การใช้ระบบข้อเสนอแนะ (Suggestion System) เช่น การวิเคราะห์ปัญหาการสำรวจความคิดเห็น การพูดคุยสนทนาอย่างไม่เป็นทางการ

4. การใช้ระบบส่งเสริมให้ผู้ปฏิบัติงานได้มีส่วนร่วมเป็นเจ้าของกิจการ หรือหน่วยงาน (Employee Ownership System) โดยการสร้างบรรยากาศให้เกิดความรู้สึกเป็นเจ้าของกิจการ หน่วยงานหรือองค์กร

5. การประชุมระดมความคิด (Brainstorming) วิเคราะห์ปัญหาหรือใช้เทคนิค SWOT Analysis คือ วิเคราะห์ จุดแข็ง จุดอ่อน โอกาส และอุปสรรค (Strength - weakness - opportunity - threat Analysis) โดยยึดหลักการที่ว่า “หลายหัวดีกว่าหัวเดียว”

6. การเปิดโอกาสการติดต่อประสานการร่วมมือ (Co - ordination) กับบุคคลที่เกี่ยวข้อง

7. การให้หลักกัลยาณมิตร (Good Friendship) ในการทำงานร่วมกันโดยมีเป้าหมายสูงสุด คือ ผลสัมฤทธิ์ (Result) งานเป็นสำคัญ

8. การใช้แรงจูงใจ (Motivation) ตามทฤษฎีความต้องการ ทั้ง 5 ชั้น ของ Maslow คือ ความต้องการทางร่างกาย ความปลอดภัยความรัก/สังคม เกียรติยศชื่อเสียง และความสำเร็จในชีวิต การงาน

9. การเป็นผู้มีคุณธรรมจริยธรรมโดยเฉพาะพรหมวิหาร 4 (เมตตา กรุณา มุทิตา อุเบกขา) และสังคหวัตถุ 4 (ทาน ปิยวาจา อตถจริยา สมานัตตตา)

จรัญ จูปรารค์ (2559, หน้า 68-70) ได้เสนอแนวทางพัฒนาคุณภาพการศึกษาโดยการบริหารคุณภาพพวงจระเข้ ๖ วัฏจักร ดังนี้

1. การวางแผน มี 9 รายการปฏิบัติ ดังนี้ 1) กำหนดให้คุณภาพการศึกษาด้านผลสัมฤทธิ์ทางการเรียนเป็นเป้าหมายการพัฒนาคุณภาพการศึกษาของโรงเรียน 2) เก็บรวบรวมข้อมูลเพื่อการศึกษาสภาพปัญหาคุณภาพการศึกษาด้านผลสัมฤทธิ์ทางการเรียน โดยใช้สารสนเทศที่เป็นปัจจุบัน 3) เก็บรวบรวมข้อมูลเพื่อการศึกษาสภาพปัญหาคุณภาพการศึกษาด้านผลสัมฤทธิ์ทางการเรียน โดยใช้สารสนเทศที่ถูกต้องเชื่อถือได้ 4) กำหนดการประชุมเพื่อระดมความคิดเห็นจากทุกภาคส่วนในการศึกษา วิเคราะห์ข้อมูล (SWOT) สภาพปัญหา พร้อมทั้งกำหนดวัตถุประสงค์ จุดเน้นในการพัฒนาคุณภาพการศึกษาด้านผลสัมฤทธิ์ทางการเรียนได้สอดคล้องกับความรู้ความสามารถของบุคคล 5) แต่งตั้งคณะกรรมการดำเนินงาน กำหนดมอบหมายหน้าที่ในการพัฒนาคุณภาพการศึกษาด้านผลสัมฤทธิ์ทางการเรียนได้สอดคล้องกับสภาพของโรงเรียน 6) กำหนดวิธีการเก็บข้อมูล ซึ่งเป็นการวางแผนเพื่อเตรียมการล่วงหน้าสำหรับการพัฒนาคุณภาพการศึกษาด้านผลสัมฤทธิ์ทางการเรียนของนักเรียน 7) กำหนดวัตถุประสงค์/ เป้าหมาย/แนวทางการดำเนินงานพัฒนาคุณภาพการศึกษาด้านผลสัมฤทธิ์ทางการเรียนของนักเรียน 8) กำหนดแผนงานและโครงการพัฒนาคุณภาพการศึกษาด้านผลสัมฤทธิ์ทางการเรียนได้สอดคล้องกับผลการวิเคราะห์ข้อมูลปัญหาและความต้องการ และ 9) จัดทำปฏิทินการปฏิบัติงานการพัฒนาคุณภาพการศึกษาที่เป็นรูปธรรม

2. การปฏิบัติ มี 7 รายการปฏิบัติ ดังนี้ 1) ดำเนินการประชุมเพื่อระดมความคิดเห็นจากทุกภาคส่วน ในการศึกษาวิเคราะห์ข้อมูล (SWOT) สภาพปัญหา พร้อมทั้งกำหนดวัตถุประสงค์ จุดเน้นในการพัฒนาคุณภาพการศึกษาด้านผลสัมฤทธิ์ทางการเรียนของนักเรียน ตามที่กำหนดไว้ในแผน 2) ลงมือปฏิบัติตามวิธีการที่ได้กำหนดไว้ตามหน้าที่ได้รับมอบหมาย โดยจัดกิจกรรมการเรียนการสอนที่ส่งเสริมให้ผู้เรียนมีทักษะในการคิดวิเคราะห์ คิดสังเคราะห์ และส่งเสริมให้ผู้เรียนมีทักษะการคิดอย่างมีวิจารณญาณ คิดไตร่ตรอง คิดสร้างสรรค์ และมีจินตนาการในทุกกลุ่มสาระการเรียนรู้ 3) จัดสรรทรัพยากร สนับสนุนงบประมาณ จัดหา/จัดแหล่งเรียนรู้ภายใน/ภายนอกโรงเรียนให้เอื้อต่อการจัดกิจกรรมการเรียนรู้ตามหลักสูตรสถานศึกษาอย่างเหมาะสม 4) ผู้บริหารโรงเรียนนิเทศ แนะนำ กำกับ ติดตาม การดำเนินงานพัฒนาคุณภาพการศึกษาด้านผลสัมฤทธิ์ทางการเรียนอยู่เสมอ 5) ผู้บริหารโรงเรียนพบปัญหาอุปสรรคสามารถให้แนะนำช่วยเหลือตามความเหมาะสม 6) ส่งเสริมสนับสนุนให้ครูได้รับการพัฒนาอย่างต่อเนื่องโดยส่งครูไปศึกษาดูงานอย่างสม่ำเสมอ 7) ส่งเสริมสนับสนุนให้ครูได้รับการอบรมเฉพาะด้านตามความชำนาญเพื่อพัฒนาศักยภาพของครูให้สามารถจัดการเรียนรู้ได้อย่างมีประสิทธิภาพ

3. การประเมินผล มี 3 รายการปฏิบัติ ดังนี้ 1) เก็บข้อมูลด้านผลสัมฤทธิ์ทางการเรียน หลังจากได้ดำเนินงานตามแผนและเป้าประสงค์ที่กำหนดไว้อย่างเป็นระบบ เพื่อการสืบค้นและการนำไปใช้ได้ง่าย 2) นำข้อมูลสารสนเทศด้านผลสัมฤทธิ์ทางการเรียนมาเปรียบเทียบกับเป้าหมายที่กำหนดไว้แล้ว 3) รายงานผลการดำเนินงานพัฒนาคุณภาพการศึกษาด้านผลสัมฤทธิ์ทางการเรียน และเผยแพร่ต่อสาธารณชน

4. การปรับปรุงและแก้ไขปัญหา มี 4 รายการปฏิบัติ ดังนี้ 1) นำผลสัมฤทธิ์ทางการเรียนที่เบี่ยงเบนไปจากเป้าหมายมาเป็นข้อมูลสำหรับการแก้ไขข้อบกพร่องในการปฏิบัติงานโดยแก้ไขที่ต้นเหตุ 2) ประมวลสาเหตุที่ทำให้ให้ผลสัมฤทธิ์ทางการเรียนไม่บรรลุผลตามเป้าหมายที่กำหนดแล้วทำการป้องกันแก้ไขเพื่อมิให้ความผิดพลาดนั้นเกิดขึ้นซ้ำอีก 3) กำหนดวิธีการใหม่ในการปรับปรุงและพัฒนาคุณภาพการศึกษาด้านผลสัมฤทธิ์ทางการเรียนในโครงการที่ยังไม่บรรลุผลตามเป้าหมาย และ 4) ประชุมชี้แจงผลการปรับปรุง และพัฒนาคุณภาพการศึกษาให้คณะกรรมการดำเนินงานและผู้ปกครองรับทราบ แล้วนำไปเผยแพร่ในสื่อมวลชน

สุวิทย์ อาจวิชัย (2564, หน้า 358) ได้เสนอแนวทางการพัฒนาการจัดการคุณภาพการศึกษาของสถานศึกษา ไว้ 4 แนวทาง ดังนี้ 1) สถานศึกษาควรส่งเสริมสนับสนุนให้ครูและบุคลากรได้พัฒนาด้านการวิจัยและการสร้างนวัตกรรมที่สอดคล้องกับบริบทการจัดการศึกษาในยุคไทยแลนด์ 4.0 2) ควรปรับระบบใหม่ให้ผู้มีส่วนได้เสียเข้ามามีส่วนร่วมในการตัดสินใจในโครงการหรือกิจกรรมต่าง ๆ ของโรงเรียน 3) ควรมีการบริหารจัดการโดยมุ่งเน้นการมีส่วนร่วมของผู้มีส่วนได้ส่วนเสีย ทั้งในการตัดสินใจ การมีประโยชน์ร่วมกัน ตลอดจนการประเมินผลการดำเนินงานร่วมกันกับสถานศึกษา และ 4) ควรมีการจัดทำแผนหรือโครงการพัฒนาครูอย่างต่อเนื่องและมีการประเมินอย่างเป็นระบบ

สรุปได้ว่า แนวทางการบริหารเพื่อพัฒนาคุณภาพการศึกษามีผู้เสนอไว้หลากหลายแนวทางแล้วแต่บริบทของสถานศึกษาแต่ละแห่ง แต่โดยทั่วไปแล้วมักใช้การบริหารคุณภาพด้วยวงจรเดมมิ่ง

และการบริหารจัดการโดยมุ่งเน้นการมีส่วนร่วมของผู้มีส่วนได้ส่วนเสีย เพื่อพัฒนาปรับปรุงคุณภาพให้ เป็นไปตามเป้าหมายและมาตรฐานการศึกษา

3. แนวคิดเกี่ยวกับการจัดการเครือข่ายความร่วมมือ

ผู้วิจัยได้ศึกษาแนวคิดเกี่ยวกับการจัดการเครือข่ายความร่วมมือ ซึ่งประกอบด้วย ความหมายของเครือข่าย หลักการสำคัญของเครือข่าย ประเภทของเครือข่าย องค์ประกอบ การดำเนินงานของเครือข่าย รูปแบบของเครือข่าย ขั้นตอนการสร้างเครือข่าย และปัจจัยความสำเร็จ ของเครือข่าย โดยมีรายละเอียดดังนี้

3.1 ความหมายของเครือข่ายความร่วมมือ

นิตการศึกษานักวิจัย ได้ให้ความหมายของเครือข่ายความร่วมมือไว้ดังนี้

จิรภัทร มหาวงค์ (2558, หน้า 53) ให้ความหมายไว้ว่า เครือข่ายความร่วมมือ หมายถึง โครงสร้างและความสัมพันธ์ที่เกิดขึ้นของกลุ่มบุคคล หรือองค์กรที่มีเชื่อมโยงกันอย่างชัดเจนใน การร่วมกันเพื่อดำเนินกิจกรรมของกลุ่มให้บรรลุเป้าหมายหรือวัตถุประสงค์ที่กำหนดไว้ โดยการปฏิบัติงานร่วมกันในการร่วมคิดวางแผน ร่วมปฏิบัติงานและร่วมประเมินผลรวมทั้งชื่นชม ผลผลิตหรือผลประโยชน์ร่วมกัน

บุญเพิ่ม สอนภักดี (2558, หน้า 10) ให้ความหมายไว้ว่า เครือข่ายความร่วมมือ หมายถึง การเชื่อมโยงการดำเนินการขององค์คณะบุคคลอย่างเป็นระบบและเป็นรูปธรรมในลักษณะสร้าง ความร่วมมือประสานงานกันระหว่างผู้ที่เกี่ยวข้องซึ่งให้ประสบความสำเร็จภายใต้ขอบข่ายและภารกิจ ตามแนวทางในการจัดการศึกษาตลอดชีวิตเพื่อพัฒนาการจัดการศึกษาให้เกิดประสิทธิภาพและ ประสิทธิภาพ

ยุทธนา คงแหลม (2559, หน้า 47) ให้ความหมายไว้ว่า เครือข่ายความร่วมมือ หมายถึง การเชื่อมโยงระหว่างระบบการปฏิบัติงานหรือเชื่อมโยงบทบาทของบุคคลองค์กร/หน่วยงาน ต่าง ๆ ที่เป็นหน่วยย่อยรวมตัวกันด้วยความสมัครใจ ภายใต้ความต้องการในวัตถุประสงค์ร่วมกันที่ ชัดเจน จัดโครงสร้างและรูปแบบการทำงานด้วยระบบใหม่ในลักษณะสร้างเครือข่ายความร่วมมือ ประสานงานกันในแนวราบ ระหว่างผู้ที่เกี่ยวข้องด้วยการระดมสรรพกำลัง ร่วมกันกำหนดกลยุทธ์ใน การพัฒนาด้วยการให้สมาชิกได้ร่วมคิด ร่วมตัดสินใจ ร่วมวางแผน ร่วมทำ ร่วมรับผิดชอบ ร่วมติดตาม ประเมินผล และร่วมรับผลประโยชน์ บนพื้นฐานของความเท่าเทียมกัน

ศิริวรรณ ขวัญมุข (2560, หน้า 19) ให้ความหมายไว้ว่า เครือข่ายความร่วมมือ หมายถึง การรวมกลุ่มบุคคลหรือองค์กรให้เข้ามาร่วมวางแผน ร่วมปฏิบัติงาน และร่วมประเมินผลในเรื่องที่ สนใจมีเป้าหมายในการพัฒนาร่วมกัน จัดในลักษณะที่เป็นระบบโครงสร้างของความสัมพันธ์กันอย่าง ชัดเจน หรืออาจเป็นไปในรูปของการรวมตัวแบบหลวม ๆ เฉพาะกิจตามความจำเป็นในลักษณะ แนวราบหรืออาจจะเป็นในลักษณะแนวตั้งก็ได้ อาทิ เครือข่ายความร่วมมือในระดับประเทศ ระดับ จังหวัด ระดับเขตพื้นที่การศึกษา ระดับสถานศึกษา ระดับอำเภอ และระดับเครือข่ายอื่น ๆ เป็นต้น

สุรเดช รอดจินดา (2560, หน้า 30) ให้ความหมายไว้ว่า เครือข่ายความร่วมมือ หมายถึง การเชื่อมโยงของบุคคล หน่วยงานหรือองค์กรเพื่อพัฒนางานด้านวิชาการของสถานศึกษาให้บรรลุ เป้าหมายที่ตั้งไว้ โดยสมาชิกยังคงมีความเป็นอิสระในการดำเนินกิจกรรมของตน

รุ่งนภา ตั้งจิตรเจริญกุล และคณะ (2562, หน้า 14) ให้ความหมายไว้ว่า เครือข่ายความร่วมมือ หมายถึง การรวมกลุ่มของบุคคลในองค์กรระหว่างองค์กร กลุ่มกับกลุ่ม เพื่อร่วมคิดร่วมกระทำกิจกรรมอย่างเป็นระบบ โดยมีการแลกเปลี่ยนความรู้ ความคิด ข้อมูลข่าวสาร ประสบการณ์ และการเรียนรู้ระหว่างบุคคล กลุ่มบุคคล องค์กร และแหล่งความรู้ที่มีส่วนร่วมในกระบวนการเรียนรู้อย่างต่อเนื่อง จนเป็นระบบที่เชื่อมโยงกัน ส่งผลให้เกิดการเผยแพร่และการประยุกต์ความรู้ใหม่ ๆ เพื่อวัตถุประสงค์ทางวิชาชีพหรือทางสังคมเดียวกัน เพื่อให้บังเกิดผลในทางที่ดี มีการเป็นแนวร่วมเพื่อดำเนินการไปสู่จุดมุ่งหมายเดียวกัน และการที่ปัจเจกบุคคล องค์กรหน่วยงาน หรือสถาบันตกลงที่จะร่วมมือประสาน และเชื่อมโยงกันโดยมีข้อตกลงและมีวัตถุประสงค์เดียวกันตลอดจนการทำงานเป็นระบบของหน่วยงาน หรือบุคคลต่าง ๆ และมีความสัมพันธ์แบบสองทางโดยมีเป้าหมายเดียวกัน และมีการประสานงาน

กรีช อีรานสุ (2563, หน้า 6) เครือข่ายความร่วมมือ หมายถึง การที่กลุ่มคน องค์กร สถาบัน หรือหน่วยงานต่าง ๆ มีการรวมตัวกันจัดตั้งกลุ่มขึ้น โดยมีวัตถุประสงค์ร่วมกัน มีการดำเนินงานตามวัตถุประสงค์เพื่อแก้ไขปัญหา มีการแลกเปลี่ยนข่าวสาร สื่อสารปฏิสัมพันธ์ซึ่งกัน ช่วยเหลือกัน และกัน มีการจัดตั้งแกนนำ หรือกลุ่มแกนนำ เพื่อประสานงานหรือเป็นผู้นำทำกิจกรรมนั้น ๆ ให้บรรลุตามเป้าหมาย ประกอบด้วย การมีวิสัยทัศน์ร่วม การมีส่วนร่วม การปฏิสัมพันธ์เชิงแลกเปลี่ยน การบริหารจัดการเครือข่าย

เฮนสัน (Hanson, 2003) ให้ความหมายไว้ว่า เครือข่ายความร่วมมือ หมายถึง รูปแบบหนึ่งของการประสานงานของบุคคล กลุ่ม องค์กร หรือ หลายองค์กรที่มีทรัพยากรของตนเอง เข้ามาประสานงานกันอย่างมีระยะเวลาพอสมควร จะมีกิจกรรมร่วมกันอย่างสม่ำเสมอหรือไม่ก็ตาม แต่จะมีการวางรากฐานเอาไว้เมื่อฝ่ายหนึ่งฝ่ายใดมีความต้องการจะขอความช่วยเหลือหรือขอความร่วมมือจากกลุ่มอื่น เพื่อแก้ปัญหาและสามารถติดต่อกันต่อไปได้ และการที่ปัจเจกบุคคลหรือสถาบันมารวมกันเป็นกลุ่มนั้นจะต้องมีความสนใจในเรื่องหนึ่งเรื่องใดร่วมกัน อย่างไรก็ตามเพียงการรวมกลุ่มเท่านั้นยังไม่อาจเป็นเครือข่ายงานได้ เพราะจะมีลักษณะเพียงการทำงานร่วมกันคือมีบุคคลร่วมสนทนากัน หากจะให้ เป็นเครือข่ายที่ดีได้ต้องมีปัจจัยความร่วมมือกันที่จะติดต่อสื่อสาร เต็มใจที่จะประสานงานกัน และที่สำคัญสมาชิกต้องยอมรับที่จะทำกิจกรรมร่วมกัน ไม่ใช่เพียงแลกเปลี่ยนความคิดเห็นเท่านั้น

สรุปได้ว่า เครือข่ายความร่วมมือ ในความหมายของหน่วยงานทั่วไป หมายถึง การรวมกลุ่มบุคคล หน่วยงาน/องค์กรให้เข้ามาร่วมวางแผน ร่วมปฏิบัติงาน และร่วมประเมินผล โดยมีวัตถุประสงค์ในการพัฒนาร่วมกัน รวมถึงมีการดำเนินงานตามวัตถุประสงค์เพื่อแก้ไขปัญหา มีการแลกเปลี่ยนข่าวสาร สื่อสารปฏิสัมพันธ์ซึ่งกัน ช่วยเหลือกันและกัน เพื่อพัฒนาการจัดการศึกษาให้เกิดประสิทธิภาพและประสิทธิผล ดังนั้นในการวิจัยครั้งนี้ เครือข่ายความร่วมมือ จึงหมายถึง การรวมกลุ่มบุคคลของโรงเรียนอยุธยาวิทยาลัย ได้แก่ ผู้บริหารสถานศึกษา ครูและบุคลากรทางการศึกษา คณะกรรมการสถานศึกษาขั้นพื้นฐาน เครือข่ายผู้ปกครอง สมาคมศิษย์เก่าโรงเรียนอยุธยาวิทยาลัย และชุมชน โดยมีวัตถุประสงค์เพื่อพัฒนาการจัดการศึกษาให้เกิดประสิทธิภาพและประสิทธิผลร่วมกัน

3.2 ความสำคัญและประโยชน์ของเครือข่าย

มีนักการศึกษา นักวิจัยกล่าวถึงความสำคัญและประโยชน์ของเครือข่าย ไว้ดังนี้

อภิษฎา ศรีเครื่อง และคณะ (2558, หน้า 29) ได้กล่าวถึง ประโยชน์ของการสร้างเครือข่ายไว้ว่า หน่วยงานภาครัฐต่างหน่วยงานต่างทำงานกันไปไม่เคยเกี่ยวข้องกัน หน่วยงานที่ทำงานคล้ายคลึงกันยุ่งอยู่กับการแก้ปัญหาวันต่อวัน เพื่อให้หน่วยงานของตนอยู่รอด มีการทำงานซ้ำซ้อนในพื้นที่เดียวกัน การทำงานใช้กรอบความคิดหรือหลักการเฉพาะที่เคยใช้อย่างใดอย่างหนึ่งพัฒนาในสาขาแคบ ๆ และเป็นไปตามนโยบายขององค์กร เมื่อเป็นเช่นนี้ ย่อมต้องการเครื่องมือในการพัฒนา ซึ่งอาจเป็นปัจจัยนำเข้า อันได้แก่ เทคโนโลยี การฝึกอบรม แนวคิดในการวิจัย ข้อเสนอโครงการหรืออื่น ๆ ที่เกี่ยวข้อง แม้กระทั่งกิจกรรมการพัฒนาบุคคลหรือองค์กรก็ใช้สิ่งต่าง ๆ ที่พอจะหาได้ใกล้มือและอาจมีการออกแบบใหม่ หรือสร้างขึ้นใหม่ถ้าจำเป็น ซึ่งต้องการเวลา วัสดุทัศน ประสพการณ์ หรือสิ่งเอื้ออำนวยอื่น ๆ ที่จะทำให้สามารถพิจารณาได้ว่า จำเป็นต้องใช้เครื่องมือที่จริง ๆ หรือไม่ มีเครื่องมืออื่นที่พอจะหาได้ และสามารถจะนำมาใช้ในท้องถิ่นหนึ่งในเวลาที่กำหนดได้อย่างไร เครือข่ายสามารถช่วยแก้ปัญหาข้างต้นได้ด้วยการเปิดโอกาสให้บุคคลและองค์กรได้แลกเปลี่ยนข้อมูล ข่าวสาร รวมทั้งบทเรียนและประสบการณ์กับบุคคลหรือองค์กรที่อยู่นอกหน่วยงานของตนและให้ความร่วมมือซึ่งกันและกัน ดังนั้นการสร้างเครือข่ายสามารถอำนวยความสะดวกให้แก่องค์กร/หน่วยงานต่าง ๆ ดังนี้

1. เป็นเวทีสำหรับแลกเปลี่ยนความคิดและประสบการณ์ ให้ความช่วยเหลือช่วยแก้ปัญหา ช่วยสนับสนุน และเกื้อกูลซึ่งกันและกัน
2. สร้างการทำงานเป็นทีม สามารถระดมความคิดเห็นที่เป็นประโยชน์ได้อย่างหลากหลาย ก่อให้เกิดพหุปัญญา ทำให้งานมีประสิทธิภาพและประสพผลสำเร็จที่ดี
3. เป็นฐานสำคัญในการปฏิรูปการศึกษาและพัฒนาประเทศ ประชาชนได้มีส่วนร่วมในการดำเนินกิจกรรมที่สนใจ
4. สามารถทำการเผยแพร่และประชาสัมพันธ์งานได้อย่างทั่วถึง
5. เป็นพลังในการต่อรองเพื่อสิ่งที่ถูกต้องเกิดพลังที่เข้มแข็งในการดำเนินงานผลักดันเรื่องที่เครือข่ายสนใจให้ประสพผลสำเร็จ
6. ทำให้การบริหารจัดการทรัพยากรมีประสิทธิภาพมากยิ่งขึ้น

กระทรวงสาธารณสุข (2560) ได้กล่าวถึง การทำงานแบบเครือข่ายมีความสำคัญ ดังนี้

1. เกิดกระบวนการเรียนรู้ บุคคลและผู้ที่เข้ามาดำเนินงานร่วมกันในเครือข่ายจะเกิดกระบวนการเรียนรู้แลกเปลี่ยนความคิดความรู้ วิธีการทำงาน และประสบการณ์ความเชี่ยวชาญซึ่งเป็นทุนภายในตนเอง ดังนั้น สมาชิกทุกคนในเครือข่าย จะมีการพัฒนาทั้งความรู้ ความสามารถและประสบการณ์โดยกระบวนการเรียนรู้ นั้น สามารถช่วยให้บุคคล และองค์กรเครือข่ายมีการปรับตัว พัฒนาการในด้านต่าง ๆ ทั้งในการแสวงหาความรู้ใหม่ วิธีการใหม่ รวมทั้งการขยายแนวร่วมใหม่อย่างต่อเนื่อง ส่งผลให้การทำงานเกิดผลสำเร็จมากขึ้น หรือเกิดการเรียนรู้เทคนิค วิธีการ หรือกลไกจากเครือข่ายที่เป็นพันธมิตร ซึ่งเปิดเผยข้อมูลให้กันอย่างไม่ปิดบัง

2. การเพิ่มโอกาสในการจัดการปัญหา การรวมกลุ่มและการประสานงานอย่างต่อเนื่องกับภาคีที่เกี่ยวข้องเป็นการสร้างสรรค์โอกาสในการดำเนินกิจกรรมของกลุ่ม องค์กรและเครือข่าย

เนื่องจากการพบปะ และมีกิจกรรมเกี่ยวข้องระหว่างกัน มีการติดต่อไปมาหาสู่กันอย่างสม่ำเสมอ ทำให้เกิดการปรับตัว เพื่อลดจุดอ่อน และแก้ไขข้อบกพร่องของตนเอง รวมทั้งมีข้อมูลที่ช่วยให้เครือข่ายของตน มีการพัฒนาตนเองได้อย่างรวดเร็วทันต่อสถานการณ์ สามารถจัดการปัญหาต่าง ๆ ได้ล่วงหน้าหรือแก้ไขสถานการณ์เฉพาะหน้าได้เป็นอย่างดี

3. เกิดการพึ่งพาตนเอง เครือข่ายมีการทำงานอย่างมีระบบ มีกระบวนการทำงานที่อาศัยการมีส่วนร่วม ผ่านประสบการณ์อย่างต่อเนื่อง เป็นการสะสมทุนทางสังคมในด้านทรัพยากรบุคคลที่มีคุณภาพ ซึ่งช่วยสร้างวินัยและวัฒนธรรมของสมาชิกในเครือข่ายหรือของชุมชน ทำให้มีศักยภาพในการเผชิญกับปัญหาด้านต่าง ๆ เกิดการพึ่งพาตนเองได้

4. เกิดการจัดการทรัพยากรในท้องถิ่น ปัญหาพื้นฐานของสังคมไทยเป็นเรื่องการจัดการทรัพยากร ไม่ว่าจะเป็นแหล่งน้ำ ป่า พื้นที่ลุ่มน้ำ ซึ่งหากขาดการรวมกลุ่มกัน ก็มักเกิดการขัดแย้ง ทะเลาะเบาะแว้ง เกิดกรณีพิพาททำให้คนในชุมชนแตกความสามัคคี การรวมกลุ่มเป็นเครือข่ายมีส่วนช่วยในการจัดการกับทรัพยากรท้องถิ่นในหลาย ๆ พื้นที่

5. เกิดกระบวนการผลักดันเชิงนโยบายในการจัดการปัญหาของประชาชนในปัจจุบันมีความต้องการให้เกิดการแก้ปัญหาเชิงระบบและมีความต่อเนื่อง จึงจำเป็นต้องมีการผลักดันให้เกิดมาตรการ หรือเป็นนโยบายที่มีการประกาศใช้เป็นกฎหมายต่าง ๆ เช่น พระราชบัญญัติ หรือ กฎกระทรวง เพื่อให้รัฐบาลดูแล และมีการดำเนินการ ทั้งนี้เพราะกระบวนการนโยบายสาธารณะเน้นการมีส่วนร่วมเรียนรู้ของทุกฝ่าย จนเกิดเป็นความเข้าใจของสังคม (Social Understanding) เป็นคุณค่าของสังคม (Social Value) และเป็นการปฏิบัติโดยสังคม (Social Practice) ซึ่งการเรียนรู้ร่วมกันในการปฏิบัติ (Interactive Learning Through Action) คือ หัวใจของความสำเร็จในเรื่องต่าง ๆ

6. เกิดอำนาจหรือพลังคนจำนวนมากที่รวมตัวกัน โดยมีจุดมุ่งหมายร่วมกันที่ชัดเจนย่อมทำให้เกิดพลังในการรับฟัง กระบวนการทำงานของเครือข่าย กล่าวได้ว่า เป็นพลังของภาคประชาชนอย่างแท้จริง โดยมีจุดหมายเพื่อประโยชน์ของส่วนรวมเครือข่ายที่มีความแตกต่าง มีความขัดแย้งและขาดความเป็นน้ำหนึ่งใจเดียวกันจะอ่อนแอ ขาดการร่วมมือผลักดัน เนื่องจากประเด็นปัญหาเชิงนโยบายต้องอาศัยการเชื่อมประสานกับเครือข่ายและภาคีอื่น ๆ เพื่อให้เครือข่ายมีพลังและมีอำนาจในการต่อรองที่สูงขึ้น พลังอำนาจของงานรวมกลุ่มนี้บางครั้งอาจไม่ส่งผลที่เป็นรูปธรรมโดยตรง แต่เป็นพลังหรือประโยชน์ในทางอ้อมที่บรรดากลุ่มหรือเครือข่ายอื่น ๆ ให้ความเกรงใจและสามารถนำมาเป็นการต่อรองในด้านเศรษฐกิจ สังคมและการเมืองได้

สรุปได้ว่า การทำงานแบบเครือข่ายมีความสำคัญโดยทำให้เกิดกระบวนการเรียนรู้ การเพิ่มโอกาสในการจัดการปัญหา เกิดการพึ่งพาตนเอง เกิดการจัดการทรัพยากร เกิดกระบวนการผลักดันเชิงนโยบายในการจัดการปัญหา และเกิดอำนาจหรือพลังคนจำนวนมากที่รวมตัวกัน โดยมีจุดมุ่งหมายร่วมกันที่ชัดเจนย่อมทำให้เกิดพลังในการรับฟัง ซึ่งจะมีประโยชน์กับหน่วยงานที่ทำงานคล้ายคลึงกัน ใช้เครือข่ายเป็นเวทีสำหรับแลกเปลี่ยนความคิดและประสบการณ์ สร้างการทำงานเป็นทีม เป็นฐานสำคัญในการปฏิรูปการศึกษาและพัฒนาประเทศ สามารถทำการเผยแพร่และประชาสัมพันธ์งานได้อย่างทั่วถึง และเป็นพลังในการต่อรองเพื่อสิ่งๆ ที่ถูกต้องเกิดพลังที่เข้มแข็งในการดำเนินงานผลักดันเรื่องๆ ที่เครือข่ายสนใจให้ประสบผลสำเร็จ

3.3 ประเภทของเครือข่าย

มีนักการศึกษา นักวิจัยกล่าวถึงประเภทของเครือข่ายไว้ดังนี้

กรีซ ซีราซุ (2563, หน้า 18) กล่าวถึง ประเภทของเครือข่ายไว้ว่า เครือข่ายมีหลายประเภท ขึ้นอยู่กับวัตถุประสงค์ของการใช้งาน ซึ่งสามารถแบ่งได้ตามเกณฑ์การแบ่งดังนี้

1. แบ่งตามขนาดของกลุ่ม แบ่งได้เป็นเครือข่ายรวม (Total Network) และเครือข่ายย่อย (Subnet Work)

2. แบ่งตามพื้นที่ โดยแบ่งเป็นเครือข่ายระดับหมู่บ้านในพื้นที่ตำบล เครือข่ายระดับหมู่บ้านข้ามตำบล เครือข่ายระดับตำบลในอำเภอใดอำเภอหนึ่ง เครือข่ายอำเภอในจังหวัดใดจังหวัดหนึ่ง

3. แบ่งตามประเด็นที่สนใจร่วมกัน เป็นการแบ่งเครือข่ายขึ้นกับประเด็นที่เครือข่ายนั้นสนใจ อาทิ เครือข่ายการปฏิรูปครู เครือข่ายการศึกษาในระดับปฐมวัย

4. แบ่งตามวิชาชีพของกลุ่มสมาชิก เช่น เครือข่ายนักการเมือง เครือข่ายผู้บริหารสถานศึกษา เครือข่ายนักธุรกิจ

5. แบ่งตามบทบาทของกลุ่ม เช่น เครือข่ายการศึกษาวิจัยเพื่อปฏิรูปการศึกษา เครือข่ายเพื่อการวิเคราะห์และเสนอแนะนโยบาย

6. แบ่งตามลักษณะภาคีที่ร่วมกันในเครือข่าย เช่น เครือข่ายแนวนอน (Horizontal Network) เป็นเครือข่ายของกลุ่มที่มีลักษณะทางสังคมใกล้เคียงกัน เครือข่ายแนวตั้ง (Vertical Network) เป็นการสร้างเครือข่ายระหว่างภาคีที่แตกต่างกัน

7. แบ่งตามระดับความผูกพัน เป็นการใช้อำนาจความผูกพันระหว่างบุคคลเป็นศูนย์กลางเครือข่าย

อาร์โนลด์ และปาวลัส (Arnold & Paulus, 2010, p.189) แบ่งประเภทของเครือข่ายออกเป็น 2 ประเภท คือ

1. แบ่งตามลักษณะการเกิดของเครือข่าย ได้ 2 กลุ่ม คือ เครือข่ายที่เกิดจากการจัดการของภาครัฐ และเครือข่ายที่เกิดจากการสนับสนุนจากองค์กรพัฒนาเอกชน มีรายละเอียดดังนี้

1.1 เครือข่ายที่เกิดจากการจัดการของภาครัฐ เช่น เครือข่ายกองทุนหมู่บ้านเครือข่ายอาสาพัฒนาชุมชน

1.2 เครือข่ายที่เกิดจากการสนับสนุนจากองค์กรพัฒนาเอกชน เช่น เครือข่ายสิ่งแวดล้อม เครือข่ายสุขภาพ เครือข่ายประเภทนี้มักเป็นเครือข่ายที่เกิดขึ้นเองตามธรรมชาติ มีลักษณะไม่เป็นทางการ มีการจัดโครงสร้างแบบง่าย ๆ ไม่ซับซ้อน

2. แบ่งตามกิจกรรม ได้แก่ เครือข่ายที่ดำเนินกิจกรรมที่เกิดขึ้นในแต่ละช่วงเวลาเป็นเกณฑ์ มีการรวมตัวกันเป็นครั้งคราว เช่น เครือข่ายการเรียนรู้

สรุปได้ว่า การจัดแบ่งประเภท และรูปแบบของเครือข่ายในหลายมิติขึ้นอยู่กับบริบทที่เกี่ยวข้องและเงื่อนไขในการนำไปใช้ในการอธิบาย ทั้งนี้เครือข่ายแต่ละประเภทต่างก็มีองค์ประกอบหรือปัจจัยแวดล้อมและรูปแบบสัมพันธ์เชื่อมโยงที่แตกต่างกันจึงจำเป็นที่นักพัฒนาควรให้ความสำคัญในการทำความเข้าใจเกี่ยวกับประเภทของเครือข่ายเพื่อที่จะสามารถวิเคราะห์เชื่อมโยงเครือข่ายได้อย่างสัมพันธ์กับองค์ประกอบที่มีอยู่ในเครือข่ายเท่านั้น

3.4 องค์ประกอบของเครือข่ายความร่วมมือ

มีนักการศึกษา นักวิจัยกล่าวถึงองค์ประกอบของเครือข่ายความร่วมมือไว้ดังนี้ พิสิฐ เทพไกรวัล (2554, หน้า 132) ได้ศึกษาองค์ประกอบของเครือข่ายความร่วมมือเพื่อคุณภาพการจัดการศึกษา ประกอบด้วย 5 องค์ประกอบ ได้แก่

1. ลักษณะหรือกิจกรรมสำคัญที่เสริมประสิทธิภาพการดำเนินการกิจของเครือข่าย
2. ขอบข่ายและภารกิจการบริหารจัดการสถานศึกษา
3. เทคนิค/วิธีการพัฒนาสมาชิกเครือข่าย
4. กระบวนการเสริมสร้างพลังอำนาจ (Empowerment) ของเครือข่าย
5. คุณลักษณะที่ดีของผู้นำเครือข่าย
6. การปฏิบัติงานของเครือข่ายและการสะท้อนผล

ยุทธนา คงแหลม (2559, หน้า 12) ได้ศึกษาเครือข่ายความร่วมมือทางวิชาการของสถานศึกษาระดับมัธยมศึกษา ประกอบด้วย 5 องค์ประกอบ ได้แก่

1. คุณลักษณะของผู้นำเครือข่าย
2. บทบาทและภาระหน้าที่ของเครือข่าย
3. การปฏิบัติงานของเครือข่าย
4. การเสริมสร้างพลังอำนาจของเครือข่าย
5. การพัฒนาสมาชิกของเครือข่าย

ภัทรวรรณ นิลแก้วบรรวิษญ์ (2559, หน้า 10) ได้ศึกษาองค์ประกอบของเครือข่ายความร่วมมือทางวิชาการไว้ 5 องค์ประกอบ คือ

1. กิจกรรมสำคัญที่เสริมประสิทธิภาพการดำเนินการกิจของเครือข่าย
2. เทคนิค/วิธีการพัฒนาสมาชิกเครือข่าย
3. กระบวนการเสริมสร้างพลังอำนาจ (Empowerment)
4. คุณลักษณะที่ดีของสมาชิกและผู้นำเครือข่าย
5. การปฏิบัติงานของเครือข่ายและการสะท้อนผล

สุดา มงคลสิทธิ์ (2562, หน้า 5843) ได้ศึกษาองค์ประกอบของเครือข่ายความร่วมมือเพื่อพัฒนาการจัดการศึกษาไว้ 6 องค์ประกอบ คือ

1. หลักการของเครือข่าย
2. ภาระหน้าที่ในการพัฒนาการจัดการศึกษา
3. แนวทางการปฏิบัติงานเครือข่าย
4. กระบวนการเสริมสร้างซึ่งกันและกัน
5. คุณลักษณะที่ดีของผู้นำเครือข่าย
6. เทคนิควิธีการพัฒนาสมาชิกเครือข่ายครู

ชัชวาลย์ สิงหาทอง (2563, หน้า 5843) ได้ศึกษาองค์ประกอบของรูปแบบการบริหารจัดการเครือข่ายความร่วมมือระหว่างสถานศึกษาไว้ 6 องค์ประกอบ คือ

1. หลักการของรูปแบบเครือข่ายความร่วมมือ
2. วัตถุประสงค์ของเครือข่ายความร่วมมือ

3. ลักษณะกิจกรรมสำคัญที่เสริมประสิทธิภาพการดำเนินงานของเครือข่าย
4. ขอบข่าย และภารกิจการบริหารจัดการสถานศึกษา
5. เทคนิควิธีการพัฒนาสมาชิกเครือข่าย
6. คุณลักษณะที่ดีของผู้นำเครือข่าย
7. บทบาทหน้าที่การปฏิบัติงานของเครือข่าย
8. โครงสร้างของเครือข่าย
9. การบริหารจัดการเครือข่าย

ผู้วิจัยนำองค์ประกอบของเครือข่ายความร่วมมือจากนักการศึกษา/นักวิจัยมาสังเคราะห์แสดงดังตารางที่ 1

ตารางที่ 1 การสังเคราะห์องค์ประกอบของเครือข่ายความร่วมมือ

| องค์ประกอบของเครือข่ายความร่วมมือ | นักการศึกษา/นักวิจัย | | | | | |
|---|---------------------------|------------------------|---------------------------------------|---------------------------|------------------------------|---------|
| | พิสิฐ เทพไกรวัล (2554) | ยุพธนา คงเทม (2559) | ภัทรวรรณ นิลแก้วบริรักษ์ (2559) | สุดา มงคลสิทธิ์ (2562) | ชัชวาลย์ สิงหา ทอง (2563) | ความถี่ |
| 1. ลักษณะหรือกิจกรรมสำคัญที่เสริมประสิทธิภาพการดำเนินงานของเครือข่าย | ✓ | | ✓ | | ✓ | 3* |
| 2. ขอบข่ายและภารกิจการบริหารจัดการสถานศึกษา/ภาระหน้าที่ในการพัฒนาการจัดการศึกษา | ✓ | | | ✓ | ✓ | 3* |
| 3. เทคนิค/วิธีการพัฒนาสมาชิกเครือข่าย | ✓ | ✓ | ✓ | ✓ | ✓ | 5* |
| 4. กระบวนการเสริมสร้างพลังอำนาจ | ✓ | ✓ | ✓ | | | 3* |
| 5. คุณลักษณะที่ดีของผู้นำเครือข่าย | ✓ | ✓ | ✓ | ✓ | ✓ | 5* |
| 6. การปฏิบัติงานของเครือข่ายและการสะท้อนผล | ✓ | ✓ | ✓ | ✓ | | 4* |
| 7. บทบาทและภาระหน้าที่ของเครือข่าย | | ✓ | | | ✓ | 2 |
| 8. หลักการของเครือข่าย | | | | ✓ | ✓ | 2 |
| 9. กระบวนการเสริมสร้างซึ่งกันและกัน | | | | ✓ | | 1 |
| 10. วัตถุประสงค์ของเครือข่ายความร่วมมือ | | | | | ✓ | 1 |
| 11. โครงสร้างของเครือข่าย | | | | | ✓ | 1 |
| 12. การบริหารจัดการเครือข่าย | | | | | ✓ | 1 |

จากตารางที่ 1 การสังเคราะห์องค์ประกอบของเครือข่ายความร่วมมือจากนักการศึกษา/นักวิจัย จำนวน 5 คน ผู้วิจัยกำหนดเกณฑ์ในการเลือกรายการ ตั้งแต่ 3 คนขึ้นไป พบว่า มี 6 รายการที่มีความถี่ 3 - 5 คะแนน ดังนั้นผู้วิจัยจึงสรุปว่า องค์ประกอบของเครือข่ายความร่วมมือ ประกอบด้วย

- 1) กิจกรรมสำคัญที่เสริมประสิทธิภาพการดำเนินภารกิจของเครือข่าย
- 2) ขอบข่ายและภารกิจการบริหารจัดการสถานศึกษาของเครือข่าย
- 3) เทคนิค/วิธีการพัฒนาสมาชิกเครือข่าย
- 4) กระบวนการเสริมสร้างพลังอำนาจ (Empowerment) ของเครือข่าย
- 5) คุณลักษณะที่ดีของผู้นำเครือข่าย และ
- 6) การปฏิบัติงานของเครือข่ายและการสะท้อนผล โดยมีรายละเอียดดังนี้

1. กิจกรรมสำคัญที่เสริมประสิทธิภาพการดำเนินภารกิจของเครือข่าย

การดำเนินภารกิจของเครือข่ายที่มีประสิทธิภาพควรเริ่มจากการรับรู้ร่วมกันซึ่งถือเป็นหัวใจของเครือข่ายที่ทำให้เครือข่ายดำเนินไปอย่างต่อเนื่อง กิจกรรมสำคัญ คือ การสร้างวิสัยทัศน์ร่วมกัน ซึ่งวิสัยทัศน์ร่วม หมายถึง การที่สมาชิกมองเห็นจุดมุ่งหมายในอนาคตที่เป็นภาพเดียวกัน มีการรับรู้และเข้าใจไปในทิศทางเดียวกัน และมีเป้าหมายที่จะเดินทางไปด้วยกัน การมีวิสัยทัศน์ร่วมกันจะทำให้กระบวนการขับเคลื่อนเกิดพลัง มีความเป็นเอกภาพ และช่วยผ่อนคลายความขัดแย้งอันเนื่องมาจากความคิดเห็นที่แตกต่างกัน ในทางตรงกันข้าม ถ้าวิสัยทัศน์หรือเป้าหมายของสมาชิกบางกลุ่มขัดแย้งกับวิสัยทัศน์หรือเป้าหมายของเครือข่าย พฤติกรรมของสมาชิกกลุ่มนั้นก็จะเริ่มแตกต่างจากแนวปฏิบัติที่สมาชิกเครือข่ายกระทำร่วมกัน ดังนั้นแม้ว่าจะต้องเสียเวลามากกับความพยายามในการสร้างวิสัยทัศน์ร่วมกัน แต่ก็จำเป็นจะต้องทำให้เกิดขึ้น หรือถ้าสมาชิกมีวิสัยทัศน์ส่วนตัวอยู่แล้วก็ต้องปรับให้สอดคล้องกับวิสัยทัศน์ของเครือข่ายให้มากที่สุดแม้จะไม่ซ้อนทับกันแบบสนิทจนเป็นภาพเดียวกัน แต่อย่างน้อยก็ควรสอดรับไปในทิศทางเดียวกัน มีความสนใจหรือผลประโยชน์ร่วมกัน นอกจากนี้ยังต้องการมีส่วนร่วมของสมาชิกทุกคนในเครือข่าย (stakeholders participation) การมีส่วนร่วมของสมาชิกในเครือข่าย เป็นกระบวนการที่สำคัญมากในการพัฒนาความเข้มแข็งของเครือข่าย เป็นเงื่อนไขที่ทำให้เกิดการร่วมรับรู้ ร่วมคิด ร่วมตัดสินใจ และร่วมลงมือกระทำอย่างเข้มแข็ง (ชัชวาลย์ สิงหาทอง, 2561, หน้า 4) นอกจากนี้ พิสิฐ เทพไกรวัล (2554, หน้า 140) ได้ศึกษาการพัฒนาแบบเครือข่ายความร่วมมือเพื่อคุณภาพการจัดการศึกษา พบว่า ลักษณะหรือกิจกรรมสำคัญที่เสริมประสิทธิภาพการดำเนินภารกิจของเครือข่ายนั้น ประกอบด้วย การมีส่วนร่วมของสมาชิก การมีวิสัยทัศน์ร่วม การติดต่อสื่อสารและการประสานงาน การปฏิสัมพันธ์เชิงแลกเปลี่ยน การพัฒนาสมาชิกเครือข่ายอย่างต่อเนื่อง การเสริมสร้างกระบวนการเรียนรู้และการปรับตัว การติดตามและประเมินผลการปฏิบัติงาน และการพัฒนากิจกรรมและความเคลื่อนไหวทางการศึกษา และภัทรวรรณ นิลแก้ววรวิชญ์ (2559, หน้า 175) ได้ศึกษารูปแบบการพัฒนาเครือข่าย ความร่วมมือ พบว่า กิจกรรมสำคัญที่เสริมประสิทธิภาพการดำเนินภารกิจของเครือข่าย ประกอบด้วย กำหนดวิสัยทัศน์ กำหนดเป้าหมาย กำหนดบทบาทหน้าที่ กำหนดวิธีการสื่อสารและกลไกการประสานงาน ให้ความรู้ความเข้าใจในแผนการปฏิบัติและประเมินผล กำหนดแผนปฏิบัติการ และวางระบบการประเมินผล

สรุปได้ว่า กิจกรรมสำคัญที่เสริมประสิทธิภาพการดำเนินภารกิจของเครือข่าย หมายถึง วิธีปฏิบัติงานเป็นเครือข่ายความร่วมมือ ในประเด็นการมีวิสัยทัศน์ร่วม การมีส่วนร่วมของสมาชิก การปฏิสัมพันธ์เชิงแลกเปลี่ยน การติดต่อสื่อสาร การเสริมสร้างกระบวนการเรียนรู้และการปรับตัว

การพัฒนากิจกรรมและความเคลื่อนไหวทางการศึกษา การพัฒนาสมาชิกเครือข่ายอย่างต่อเนื่อง และการติดตามและประเมินผลการปฏิบัติงาน

2. ขอบข่ายและภารกิจการบริหารจัดการสถานศึกษาของเครือข่าย

การบริหารสถานศึกษา เป็นกระบวนการทำงานให้สำเร็จ โดยต้องอาศัยกลุ่มบุคคลที่เกี่ยวข้องกับการศึกษา การบริหารกิจกรรมทุกชนิด และการดำเนินงานทุกอย่างของผู้บริหารโรงเรียน ครู และประชาชนทุกคนในสังคมนั้นได้นำประสบการณ์ที่ได้จากการเรียนรู้ไปพัฒนาชีวิต และสามารถอยู่ในสังคมร่วมกันได้อย่างมีความสุขตามศักยภาพของตน (วลินดา รสชา, 2563, หน้า 17) ตามกฎกระทรวงกำหนดหลักเกณฑ์ และวิธีการกระจายอำนาจการบริหารและการจัดการศึกษา พ.ศ. 2550 มีความสัมพันธ์กับมาตราที่ 39 แห่งพระราชบัญญัติการศึกษาแห่งชาติ พ.ศ. 2542 และที่แก้ไขเพิ่มเติม (ฉบับที่ 2) พ.ศ. 2545 ที่กำหนดให้กระทรวงดำเนินการกระจายอำนาจบริหารและจัดการศึกษาให้กับสถานศึกษาใน 4 งาน คือ การบริหารวิชาการ การบริหารงบประมาณ การบริหารบุคคล และการบริหารทั่วไป ไปยังคณะกรรมการเขตพื้นที่การศึกษามัธยมศึกษาและสถานศึกษาในเขตพื้นที่การศึกษาโดยตรง (กระทรวงศึกษาธิการ, 2561) ซึ่งมีรายละเอียดดังนี้

2.1 การบริหารงานวิชาการงานวิชาการถือว่าเป็นงานหลักสำคัญของสถานศึกษา เพราะเกี่ยวข้องโดยตรงต่อการพัฒนานักเรียนให้บรรลุวัตถุประสงค์มุ่งให้การกระจายอำนาจในการบริหารจัดการไปให้สถานศึกษาให้มากที่สุด ด้วยเจตนารมณ์ที่จะให้สถานศึกษาดำเนินการได้โดยอิสระ คล่องตัวรวดเร็ว สอดคล้องกับความต้องการของผู้เรียน สถานศึกษา ชุมชน ท้องถิ่น และการมีส่วนร่วมจากผู้มีส่วนได้ส่วนเสียทุกฝ่าย ซึ่งเป็นปัจจัยสำคัญให้สถานศึกษามีความเข้มแข็งในการบริหารและการจัดการสามารถพัฒนาหลักสูตรและกระบวนการเรียนรู้ ตลอดจนการวัดผลประเมินผล รวมทั้งการจัดปัจจัยเกื้อหนุนการพัฒนาคุณภาพนักเรียน ชุมชน ท้องถิ่น ได้อย่างมีคุณภาพและมีประสิทธิภาพตามหลักการและแนวคิด ดังนี้ 1) ยึดหลักให้สถานศึกษาจัดทำหลักสูตรสถานศึกษาให้เป็นไปตามกรอบหลักสูตรแกนกลางการศึกษาขั้นพื้นฐานและสอดคล้องกับสภาพปัญหาและความต้องการของชุมชนและสังคมอย่างแท้จริง โดยมีครู ผู้บริหาร ผู้ปกครองและชุมชนมีส่วนร่วมการดำเนินการ 2) มุ่งส่งเสริมสถานศึกษาให้จัดกระบวนการเรียนรู้ โดยถือว่าผู้เรียนสำคัญที่สุด 3) มุ่งส่งเสริมให้ชุมชนและสังคม มีส่วนร่วมในการกำหนดหลักสูตร กระบวนการเรียนรู้ รวมทั้งเป็นเครือข่ายและแหล่งการเรียนรู้ 4) มุ่งจัดการศึกษาให้มีคุณภาพและมาตรฐาน โดยจัดให้มีดัชนีชี้วัดคุณภาพการจัดการหลักสูตรและกระบวนการเรียนรู้ และสามารถตรวจสอบคุณภาพการจัดการศึกษาได้ทุกช่วงชั้น 5) มุ่งส่งเสริมให้มีการร่วมมือเป็นเครือข่ายเพื่อเพิ่มประสิทธิภาพและคุณภาพในการจัดและพัฒนาการศึกษา

2.2 การบริหารงานงบประมาณที่ยึดหลักการและแนวคิด ดังนี้ 1) ยึดหลักความเท่าเทียมกันและความเสมอภาคทางโอกาสการศึกษาของผู้เรียนในการจัดสรรงบประมาณเพื่อการจัดการศึกษาขั้นพื้นฐาน โดยรัฐจัดสรรเงินอุดหนุนเป็นค่าใช้จ่ายรายบุคคล สำหรับผู้เรียนในระดับการศึกษาขั้นพื้นฐานแก่สถานศึกษาของรัฐและเอกชนอย่างเท่าเทียมกัน และจัดสรรเพิ่มเติมให้แก่ผู้เรียนที่มีลักษณะพิเศษตามความจำเป็น 2) มุ่งเน้นการเสริมสร้างประสิทธิภาพและประสิทธิผลของระบบการจัดสรรงบประมาณโดยให้สถานศึกษาที่มีความเป็นอิสระในการตัดสินใจ มีความคล่องตัว ควบคู่กับความโปร่งใส และความรับผิดชอบที่ตรวจสอบได้จากผลสำเร็จของงานและทรัพยากรที่ใช้ 3) ยึดหลักการกระจายอำนาจในการบริหารจัดการงบประมาณ โดยจัดสรรงบประมาณ ให้เป็นวงเงินรวม

แก่สถานศึกษา 4) มุ่งพัฒนาขีดความสามารถในการบริหารจัดการงบประมาณ ตามมาตรฐาน การจัดการทางการเงินทั้ง 7 ด้าน คือ การวางแผนงบประมาณ การคำนวณต้นทุนผลผลิต การจัดระบบ การจัดหาพัสดุ การบริหารทางการเงินและการควบคุมงบประมาณ การรายงานทางการเงินและ ผลการดำเนินงาน การบริหารสินทรัพย์ และการตรวจสอบภายใน

2.3 การบริหารงานบุคคล งานบุคคล ยึดหลักการและแนวคิด ดังนี้ 1) ยึดหลักการ บริหารเพื่อให้เกิดการพัฒนาบุคลากรอย่างต่อเนื่อง 2) ยึดหลักความเป็นอิสระในการบริหารงานบุคคล ของสถานศึกษาตามนโยบาย กฎหมาย และหลักเกณฑ์ที่กำหนด 3) ยึดหลักธรรมาภิบาลซึ่งขอบข่าย และภารกิจงานบุคคล ประกอบด้วย การวางแผนอัตรากำลัง การจัดสรรอัตรากำลังข้าราชการครูและ บุคลากรทางการศึกษา การสรรหาและบรรจุแต่งตั้ง การเปลี่ยนตำแหน่งให้สูงขึ้น การย้ายข้าราชการ ครูและบุคลากรทางการศึกษา การดำเนินการเกี่ยวกับการเลื่อนขั้นเงินเดือน การลาทุกประเภท การดำเนินการทางวินัยและการลงโทษ การอุทธรณ์และการร้องทุกข์ การออกจากราชการ การจัดระบบ และการจัดทำทะเบียนประวัติ การเสนอขอพระราชทานเครื่องราชอิสริยาภรณ์ การส่งเสริม การประเมินวิทยฐานะ การส่งเสริมและยกย่องเชิดชูเกียรติการส่งเสริมมาตรฐานวิชาชีพและจรรยาบรรณ วิชาชีพ การส่งเสริมวินัยคุณธรรมจริยธรรม การส่งเสริมการขอรับใบอนุญาตประกอบวิชาชีพครูและ บุคลากรทางการศึกษา การนำเทคโนโลยีมาประยุกต์ใช้ การบริหารตามหลักธรรมาภิบาล การมีส่วนร่วม ของผู้มีส่วนเกี่ยวข้อง การใช้ระบบการประเมินผล การปฏิบัติงานที่นำเอาการพัฒนาวิชาชีพมา มีส่วนเกี่ยวข้อง และการพัฒนาข้าราชการครูและบุคลากรทางการศึกษา

2.4 การบริหารทั่วไป งานบริหารทั่วไป ยึดหลักการและแนวคิด ดังนี้ 1) ยึดหลักให้ สถานศึกษามีความเป็นอิสระในการบริหารและจัดการศึกษาด้วยตนเองให้มากที่สุด และเป็นไป ตามนโยบายและมาตรฐานการศึกษาของชาติ 2) มุ่งส่งเสริมประสิทธิภาพ และประสิทธิผลใน การบริหารและการจัดการศึกษาของสถานศึกษา ตามหลักการการบริหารงานที่มุ่งเน้นผลสัมฤทธิ์ของงาน เป็นหลักโดยเน้นความโปร่งใสความรับผิดชอบที่ตรวจสอบได้ ตามกฎเกณฑ์ กติกา ตลอดจนการมี ส่วนร่วมของบุคคล ชุมชน และองค์กรที่เกี่ยวข้อง 3) มุ่งพัฒนาองค์กรทั้งระบบให้เป็นองค์กรสมัยใหม่ โดยนำนวัตกรรมและเทคโนโลยีมาใช้ได้อย่างเหมาะสม สามารถเชื่อมโยง ติดต่อ สื่อสารกันได้อย่าง รวดเร็วด้วยระบบเครือข่ายและเทคโนโลยีที่ทันสมัย 4) ช่วยประสานส่งเสริมและสนับสนุนให้ การบริหารงานอื่น ๆ บรรลุผลตามมาตรฐานคุณภาพและเป้าหมายที่กำหนดไว้ โดยมีบทบาทหลักใน การประสาน ส่งเสริม สนับสนุนและการอำนวยความสะดวกต่าง ๆ ในการให้บริการการศึกษาทุกระดับ ตามบทบาทของสถานศึกษา

สรุปได้ว่า ขอบข่ายและภารกิจการบริหารจัดการสถานศึกษาของเครือข่าย หมายถึง วิธี ปฏิบัติงานเป็นเครือข่ายความร่วมมือในการบริหารจัดการสถานศึกษา 4 ด้าน ได้แก่ ด้านการบริหาร งานวิชาการ มี 5 ตัวบ่งชี้ คือ 1) การพัฒนาหลักสูตรสถานศึกษา 2) การพัฒนากระบวนการ จัดการเรียนรู้ 3) การพัฒนาและใช้แหล่งเรียนรู้ภายในและภายนอกสถานศึกษา 4) การแนะแนว การศึกษา และ 5) การพัฒนาระบบประกันคุณภาพภายในสถานศึกษา ด้านการบริหารงานงบประมาณ มี 4 ตัวบ่งชี้ คือ 1) การส่งเสริมการระดมทุนเพื่อการศึกษาและการพัฒนา 2) การมีส่วนร่วมใน การจัดการทรัพยากร 3) การประสานร่วมมือกับผู้รับผิดชอบแหล่งทรัพยากร เพื่อสนับสนุนการจัด การศึกษา และ 4) การพัฒนาระบบสารสนเทศด้านทรัพยากรทางการศึกษา ด้านการบริหาร

งานบุคคล มี 5 ตัวบ่งชี้ คือ 1) การพัฒนาครูด้านการจัดการเรียนรู้โดยเน้นผู้เรียนเป็นสำคัญ 2) การนำเทคโนโลยีมาประยุกต์ใช้ในการพัฒนาบุคคล 3) การส่งเสริมและพัฒนาจริยธรรมครู การส่งเสริมให้บุคลากรครูมีวิทยฐานะสูงขึ้น และ 4) การบริหารโดยใช้หลักธรรมาภิบาล และด้านการบริหารทั่วไป มี 5 ตัวบ่งชี้ คือ 1) การสร้างวิสัยทัศน์ร่วมกัน 2) การระดมทรัพยากรเพื่อการศึกษา 3) การประสานงานเครือข่ายอย่างต่อเนื่อง 4) การจัดระบบควบคุมภายใน และ 5) การประเมินสถานศึกษา และรายงาน SAR ตามสภาพจริง

3. เทคนิค/วิธีการพัฒนาสมาชิกเครือข่าย

สมาชิกเครือข่ายมีความสำคัญในการมีส่วนร่วมในกิจการของเครือข่าย กระบวนการพัฒนาสมาชิกเครือข่าย อาจมีลักษณะของการให้คำปรึกษาและให้แนวทางการปฏิบัติแก่สมาชิกเครือข่ายอื่น ๆ เพื่อให้สอดคล้องกับเป้าหมายในการพัฒนาร่วมกัน ผลสัมฤทธิ์ของความเป็นเครือข่ายที่ก่อให้เกิดกระบวนการเรียนรู้ และการพัฒนาที่ต่อเนื่อง โดย พิสิฐ เทพไกรวัล (2554, หน้า 141) ได้ศึกษาการพัฒนารูปแบบเครือข่ายความร่วมมือเพื่อคุณภาพการจัดการศึกษา พบว่า เทคนิค/วิธีการพัฒนาสมาชิกเครือข่ายนั้น ประกอบด้วย การประชุมเชิงปฏิบัติการ การปฏิบัติจริง การระดมความคิด การอภิปราย การศึกษาดูงาน และการบรรยาย ส่วน ยุทธนา คงแหลม (2559, หน้า 85) ได้ศึกษาการพัฒนารูปแบบเครือข่ายความร่วมมือ พบว่า การพัฒนาสมาชิกเครือข่ายความร่วมมือ ประกอบด้วย 11 องค์ประกอบ ได้แก่ ฝึกอบรมพัฒนาสมาชิกเครือข่าย สอนงานระหว่างสมาชิกเครือข่าย ระดมสมองระหว่างสมาชิกเครือข่าย สัมมนาแลกเปลี่ยนเรียนรู้ระหว่างสมาชิกเครือข่าย ประชุมเชิงปฏิบัติการร่วมกันของสมาชิกเครือข่ายประชุมกลุ่มย่อยภายในองค์กรเครือข่าย จัดการประเด็นปัญหาเร่งด่วนของสมาชิกเครือข่าย จัดศูนย์ข้อมูลข่าวสารและการเรียนรู้แก่สมาชิกเครือข่าย จัดศึกษาดูงานแก่สมาชิกเครือข่าย ส่งเสริมการปฏิบัติจริงแก่สมาชิกเครือข่าย มอบหมายภารกิจใหม่แก่สมาชิกเครือข่าย ภัทรวรรณ นิลแก้ววรวิษุ (2559, หน้า 176) ได้ศึกษารูปแบบการพัฒนาเครือข่ายความร่วมมือ พบว่า เทคนิค/วิธีการพัฒนาสมาชิกเครือข่าย ประกอบด้วย การอบรม การประชุมเชิงปฏิบัติการ การปฏิบัติจริง การระดมความคิด และการศึกษาดูงาน และศันสนีย์ อินสาร (2562, หน้า 108) ได้ศึกษาองค์ประกอบการพัฒนาสมาชิกเครือข่าย พบว่า การพัฒนาสมาชิกเครือข่ายความร่วมมือ ประกอบด้วย การฝึกอบรมพัฒนาศักยภาพของสมาชิกเครือข่ายอย่างสม่ำเสมอ การจัดประชุมร่วมกันของสมาชิกเครือข่ายสม่ำเสมอ การจัดประเด็นปัญหาเร่งด่วนของสมาชิกเครือข่าย การจัดโครงการศึกษาดูงานแก่สมาชิกเครือข่ายในพื้นที่ต้นแบบ การจัดสัมมนาแลกเปลี่ยนเรียนรู้ระหว่างสมาชิกเครือข่าย และการส่งเสริมการจัดกิจกรรมใหม่ ๆ เพื่อเสริมสร้างความรู้สมาชิกเครือข่าย

สรุปได้ว่า เทคนิค/วิธีการพัฒนาสมาชิกเครือข่าย หมายถึง วิธีปฏิบัติงานเป็นเครือข่ายความร่วมมือ ในประเด็น การศึกษาดูงาน การฝึกอบรม/การประชุมเชิงปฏิบัติการ การพัฒนาบุคลากรด้วย ICT การสร้างชุมชนการเรียนรู้ทางวิชาชีพ (PLC) และการนิเทศแบบ Coaching & Mentoring

4. กระบวนการเสริมสร้างพลังอำนาจ (Empowerment) ของเครือข่าย

การเสริมพลังอำนาจเป็นการปฏิบัติของผู้อำนวยการสถานศึกษาในการทำให้ผู้ใต้บังคับบัญชามีความสามารถในการปฏิบัติงานให้บรรลุตามวัตถุประสงค์ขององค์กร โดยการสร้างแรงกระตุ้น เสริมแรงจูงใจเพื่อให้เกิดความเชื่อมั่นรับรู้ความสามารถและศักยภาพของตนเอง สามารถควบคุมและบริหารจัดการได้อย่างมีประสิทธิภาพ (สุรเดช รอดจินดา, 2560, หน้า 17) โดยการเสริมสร้าง

พลังอำนาจควรเริ่มที่การเสริมสร้างภายในตนเองของบุคคลก่อน ทั้งนี้เพราะคนที่มีเสริมสร้างพลังอำนาจในตนเองเท่านั้นจึงจะสามารถเสริมสร้างเสริมสร้างพลังอำนาจให้แก่ผู้อื่นโดยเน้นที่ตัวบุคคล 4 ประการ ดังนี้ 1) เพิ่มความสามารถในตัวบุคคล (Increasing self-efficacy) โดยเน้นที่ความรู้สึกภายในตัวบุคคล ส่งเสริมให้มีความเชื่อมั่นในความสามารถของตนเองเอาชนะอุปสรรคต่าง ๆ 2) พัฒนาความรู้สึกเรื่องการทำงานเป็นทีม (Teamwork) โดยปลูกจิตสำนึกในตัวบุคคลในเรื่องของความร่วมมือร่วมใจกันทำงานเป้าหมายร่วมกันที่จะใช้พลังอำนาจของทีมในการแก้ปัญหา 3) ลดการตำหนิตนเอง (Reducing self-blame) โดยเปลี่ยนวิธีการมองปัญหาจากการกล่าวโทษตนเองมาเป็นการนำปัญหาของตนเองมาพูดคุยในกลุ่มให้กลุ่มมีความรับผิดชอบร่วมกัน ในการมองและแก้ปัญหา วิธีนี้จะช่วยให้ผู้ประสบปัญหารู้สึกเป็นอิสระจากสถานการณ์ทางสังคมที่ตนประสบอยู่ และ 4) กำหนดความรับผิดชอบของบุคคลต่อการเปลี่ยนแปลงในอนาคต (Assuming personal responsibility for change) เพื่อให้บุคคลนั้นมีส่วนร่วมอย่างจริงจัง และรับรู้พลังอำนาจของตนเองในการมุ่งมั่นที่จะแก้ไขปัญหาหรือปรับเปลี่ยนสถานการณ์ต่าง ๆ ให้ดีขึ้น บุคลากรที่มีพลังอำนาจการทำงานจะรู้สึกว่ามีชีวิตขึ้นอยู่กับสิ่งที่ตนกระทำเพราะเป็นผู้รับผลที่เกิดขึ้นจากการกระทำของตนเอง บุคลากรที่มีพลังอำนาจการทำงานจะรับรู้ความหมายถือเป็นพันธสัญญาที่ให้ไว้กับตนเองและรู้ว่าตนเองต้องทำอะไร อย่างไร รางวัลที่ได้รับในความรู้สึกของบุคลากรที่มีพลังอำนาจการทำงาน คือ ความรู้สึกพอใจที่ได้พัฒนาปัญญา ทักษะความสามารถ ความเจริญก้าวหน้า ความสำเร็จร่วมกันในการทำงาน การได้รับการยอมรับ และให้ความสำคัญ มีความอดทนต่อความผิดพลาด เกิดความอดทนและความเพียรพยายามในการทำงาน (Gutierrez, Parsons, & Cox, 1998, p. 6) ส่วน ยุทธนา คงแหลม (2559, หน้า 85) ได้ศึกษาการพัฒนาแบบเครือข่ายความร่วมมือ พบว่า การเสริมสร้างพลังอำนาจของเครือข่ายความร่วมมือประกอบด้วย 9 องค์ประกอบ ได้แก่ สร้างความตระหนักร่วมกันของสมาชิกเครือข่าย ยอมรับในผลการปฏิบัติงานร่วมกันของเครือข่าย เสริมสร้างความรู้ทักษะความสามารถของสมาชิกเครือข่าย สร้างความไว้วางใจระหว่างสมาชิกเครือข่าย ส่งเสริมการมีส่วนร่วมของเครือข่าย ให้อิสระในการทำงานแก่สมาชิก จัดบรรยากาศแลกเปลี่ยนเรียนรู้ระหว่างสมาชิกเครือข่าย มอบหมายอำนาจหน้าที่แก่สมาชิกเครือข่าย จัดหาและสนับสนุนทรัพยากรแก่กลุ่มโรงเรียน และภัทรวรรณ นิลแก้วบรรวิษญ์ (2559, หน้า 176) ได้ศึกษารูปแบบการพัฒนาเครือข่ายความร่วมมือ พบว่า กระบวนการเสริมสร้างพลังอำนาจ (Empowerment) ประกอบด้วย การสร้างความตระหนัก การมอบหมายอำนาจหน้าที่ การให้อิสระในการทำงาน การเสริมสร้างความรู้ ทักษะความสามารถ การสนับสนุนทรัพยากรที่จำเป็น การจัดบรรยากาศแลกเปลี่ยนเรียนรู้ การส่งเสริมการสร้างขวัญและกำลังใจ การสนับสนุนทรัพยากรที่จำเป็น การสร้างความไว้วางใจ และการยอมรับในผลการปฏิบัติงาน

สรุปได้ว่า กระบวนการเสริมสร้างพลังอำนาจ (Empowerment) ของเครือข่าย หมายถึง วิธีปฏิบัติงานเป็นเครือข่ายความร่วมมือ ในประเด็นสร้างความตระหนัก มอบหมายอำนาจหน้าที่ ให้อิสระในการทำงาน เสริมสร้างความรู้ ทักษะความสามารถ สนับสนุนทรัพยากรที่จำเป็น จัดบรรยากาศแลกเปลี่ยนเรียนรู้ ส่งเสริมการสร้างขวัญและกำลังใจ สร้างความไว้วางใจ และยอมรับในผลการปฏิบัติงาน

5. คุณลักษณะที่ดีของผู้นำเครือข่าย

ผู้นำเครือข่ายเป็นบุคคลสำคัญที่สุดในการกำหนดความสำเร็จ หรือความล้มเหลวของเครือข่าย ดังนั้นผู้นำเครือข่ายซึ่งทำหน้าที่เป็นผู้บริหารเครือข่ายซึ่งจะต้องมีคุณลักษณะที่เหมาะสมกับการเป็นผู้นำ ตลอดจนการมีภาวะผู้นำที่จะเป็นปัจจัยหลักสำคัญในการพัฒนาองค์การให้เจริญก้าวหน้าและยกระดับคุณภาพการจัดการศึกษาให้ประสบผลสำเร็จ โดย พิสิฐ เทพไกรวัล (2554, หน้า 141) ได้ศึกษาการพัฒนาารูปแบบเครือข่ายความร่วมมือเพื่อคุณภาพการจัดการศึกษา พบว่า คุณลักษณะที่ดีของผู้นำเครือข่ายนั้นประกอบด้วย การมีภาวะผู้นำทางวิชาการสูง มีความรับผิดชอบสูง มีความคิดริเริ่มสร้างสรรค์ มีความเป็นประชาธิปไตย มีมนุษยสัมพันธ์ จริงใจต่อเพื่อนร่วมงาน และมีความสามารถในการสื่อความคิด นอกจากนี้ ภัทรวรรณ นิลแก้วบรรวิษย์ (2559, หน้า 176) ได้ศึกษารูปแบบการพัฒนาเครือข่ายความร่วมมือ พบว่า ผู้นำเครือข่ายและภาวะผู้นำเป็นคุณลักษณะที่สำคัญที่สุดในการกำหนดความสำเร็จหรือความล้มเหลวของเครือข่าย ดังนั้นผู้บริหารเครือข่ายต้องมีคุณลักษณะที่เหมาะสมกับการเป็นผู้นำ เป็นปัจจัยหลักในการพัฒนาองค์การให้เจริญก้าวหน้า และการยกระดับคุณภาพการจัดการศึกษาให้ประสบผลสำเร็จ โดยคุณลักษณะที่ดีของผู้นำเครือข่าย ประกอบด้วย ความเป็นประชาธิปไตย มีความคิดริเริ่มสร้างสรรค์ มีความรับผิดชอบสูง มีภาวะผู้นำทางวิชาการสูง มีมนุษยสัมพันธ์ จริงใจต่อเพื่อนร่วมงาน และมีความสามารถในการสื่อความคิด และ ยุทธนา คงแหลม (2559, หน้า 68) ได้ศึกษาการพัฒนาารูปแบบเครือข่ายความร่วมมือ พบว่า คุณลักษณะของผู้นำเครือข่ายความร่วมมือ ประกอบด้วย 14 องค์ประกอบ ได้แก่ มีวิสัยทัศน์ เป็นผู้ที่มีจริยธรรมให้แก่เพื่อนร่วมงาน ปฏิบัติงานเพื่อให้เกิดการเปลี่ยนแปลงร่วมกัน ใจกว้างยอมรับฟังความคิดเห็นเพื่อนร่วมงานในเครือข่าย มีความเชื่อมั่นในตนเอง ตัดสินใจอย่างมีเหตุผล มีมนุษยสัมพันธ์และจริงใจต่อเพื่อนร่วมงาน มีความรับผิดชอบในการทำงานร่วมกัน มีบุคลิกภาพดีเป็นที่ยอมรับของทุกคน กระตือรือร้นในการทำงานเพื่อความสำเร็จร่วมกัน มีความคิดสร้างสรรค์ในการบริหารจัดการเครือข่าย มีความรู้ความเข้าใจและทักษะการทำงาน ควบคุมอารมณ์ได้ดี แม้มีความคิดเห็นต่าง มีความมุ่งมั่นในการทำงานให้สำเร็จร่วมกัน

สรุปได้ว่า คุณลักษณะที่ดีของผู้นำเครือข่าย หมายถึง วิธีปฏิบัติงานเป็นเครือข่ายความร่วมมือในประเด็นมีภาวะผู้นำทางวิชาการสูง มีความรับผิดชอบสูง มีความคิดริเริ่มสร้างสรรค์ ความเป็นประชาธิปไตย มีมนุษยสัมพันธ์จริงใจต่อเพื่อนร่วมงาน และมีความสามารถในการสื่อความคิด

6. การปฏิบัติงานของเครือข่ายและการสะท้อนผล

การปฏิบัติงานของเครือข่ายเป็นการทำตามหน้าที่ภารกิจ เป็นวิธีปฏิบัติที่เกิดขึ้นเนื่องจากภารกิจตามบทบาทหน้าที่ การทำงานเชิงปฏิบัติการจึงเป็นวิธีที่สะท้อนถึงความสัมพันธ์ที่ระหว่างโรงเรียนกับหน่วยงานอื่นที่เกี่ยวข้องกับการผลิตนักเรียน ครู ซึ่งจะมีสมรรถภาพดีขึ้นหากสามารถจัดระบบข้อมูลข่าวสารระหว่างกันอย่างสม่ำเสมอ ทำให้เกิดความรู้สึกว่าระบบทำงานเป็นไปด้วยดี ส่วนการสะท้อนความคิด คือ การเรียนรู้ของผู้ปฏิบัติที่ต้องสร้างความเข้าใจอย่างลึกซึ้งถึงประสบการณ์การทำงานด้วยกระบวนการคิดทบทวน ไคร่ครวญ วิเคราะห์ตรวจสอบอย่างมีเหตุผล และสามารถสร้างความเข้าใจอย่างถ่องแท้ด้วยอารมณ์ ความรู้สึกของบุคคลที่เกี่ยวข้อง เพื่อความรู้ที่หยั่งลึกถึงปัญหา และวิธีแก้ไข เพื่อพัฒนาการปฏิบัติงานนั้นให้มีคุณภาพสูงสุด (สุชีรา มะหิเมือง และ

คณะ, 2554, หน้า 31) โดย พิสิฐ เทพไกรวัล (2554, หน้า 142) ได้ศึกษาการพัฒนา รูปแบบเครือข่ายความร่วมมือเพื่อคุณภาพการจัดการศึกษา พบว่า การปฏิบัติงานของเครือข่ายและการสะท้อนผลนั้น ประกอบด้วย กำหนดวิสัยทัศน์ กำหนดเป้าหมาย กำหนดวิธีการสื่อสารและกลไกการประสานงาน กำหนดบทบาทหน้าที่ วางระบบการประเมินผล ให้ความรู้ความเข้าใจในแผนงานการปฏิบัติ และประเมินผล และกำหนดแผนปฏิบัติการ นอกจากนี้ ยูธนา คงแหลม (2559, หน้า 77) ได้ศึกษาการพัฒนา รูปแบบเครือข่ายความร่วมมือ พบว่า การปฏิบัติงานของเครือข่ายความร่วมมือ ประกอบด้วย 7 ข้อ ได้แก่ วิเคราะห์ปัญหาร่วมกัน ระบุจุดหมายหรือเป้าหมายร่วมกัน จัดทำแผนพัฒนาคุณภาพงานวิชาการของกลุ่มโรงเรียนร่วมกัน จัดทำงบประมาณของกลุ่มโรงเรียนร่วมกัน พัฒนาคุณภาพงานวิชาการตามแผนที่วางไว้ ประเมินผลการทำงานของ กลุ่มโรงเรียนร่วมกัน รายงานผลการพัฒนาคุณภาพทางวิชาการของกลุ่มโรงเรียนร่วมกัน และ ภัทรวรรณ นิลแก้วบวรวิษุ (2559, หน้า 176) ได้ศึกษารูปแบบการพัฒนาเครือข่ายความร่วมมือ พบว่า การปฏิบัติงานของเครือข่ายและการสะท้อนผล ประกอบด้วย กำหนดวิสัยทัศน์ กำหนดเป้าหมาย กำหนดบทบาทหน้าที่ กำหนดวิธีการสื่อสารและกลไกการประสานงาน ให้ความรู้ความเข้าใจในแผนการปฏิบัติ และประเมินผล กำหนดแผนปฏิบัติการ และวางระบบการประเมินผล

สรุปได้ว่า การปฏิบัติงานของเครือข่ายและการสะท้อนผล หมายถึง วิธีปฏิบัติงาน เป็นเครือข่ายความร่วมมือ ในประเด็นการวิเคราะห์สภาพแวดล้อมและปัญหา การกำหนดทิศทางการจัดทำแผนกลยุทธ์ การจัดทำแผนปฏิบัติการ/จัดสรรงบประมาณ การปฏิบัติงานตามแผนกลยุทธ์ การประเมินผล และการรายงานผล

3.5 รูปแบบของเครือข่าย

เครือข่ายมีรูปแบบหลากหลาย จำแนกได้ตามเกณฑ์ต่อไปนี้ (สุชีรา มะหิเมือง และคณะ, 2554, หน้า 19-23)

1. คุณลักษณะของสมาชิก เป็นเครือข่ายที่จัดกลุ่มตามประเภทของสมาชิก เช่น ชาวานานักวิจัย หรือวิศวกร เครือข่ายลักษณะนี้ยังแบ่งเป็น 2 ลักษณะ คือ 1) เครือข่ายแนวราบ เกิดจากการรวมคนที่ทำงานในระดับ หรือเป็นประเภทเดียวกัน เช่น เครือข่ายชาวานาน (ประกอบด้วยคนที่ เป็นชาวานานเท่านั้น) 2) เครือข่ายแนวตั้งเกิดจากการรวมคนที่ทำงานสาขาเดียวกัน แต่ต่างระดับกันเข้าด้วยกัน เช่น ชาวานาน นักวิจัยด้านการเกษตร หน่วยงานกำหนดนโยบายการเกษตร และหน่วยงานระหว่างประเทศที่ทำงานเกี่ยวข้องกับการเกษตร เป็นต้น หรือมีสมาชิกระดับบุคคล ระดับองค์กร หรือสถาบันปะปนกัน

2. พื้นที่ทางภูมิศาสตร์ เป็นเครือข่ายที่ดำเนินงานในพื้นที่หนึ่ง เช่น เครือข่ายระดับประเทศ ระดับภูมิภาค ระดับชุมชน หรืออาจแบ่งตามเขตที่มีระบบนิเวศเดียวกัน เช่น เครือข่ายเกษตรกรภาคเหนือ เป็นต้น

3. วัตถุประสงค์ของเครือข่าย เครือข่ายจำนวนมากตั้งขึ้นตามจุดมุ่งเน้นที่ต้องการ เช่น เพื่อปรับปรุงการแลกเปลี่ยนข้อมูลข่าวสารระหว่างสมาชิก เพื่อความร่วมมือในการวิจัยศึกษา หรือฝึกอบรม เพื่อแลกเปลี่ยนเครื่องมือในการประกอบอาชีพ เพื่อรวมกลุ่มพลังกระตุ้นความตระหนักของสังคมและเข้าไปมีอิทธิพลต่อการกำหนดนโยบาย เพื่อพิทักษ์ผลประโยชน์ของสมาชิก นอกจากนี้

อาจมีจุดมุ่งเน้นมากกว่าหนึ่งประเด็น เช่น การแลกเปลี่ยนข้อมูลข่าวสาร ร่วมมือกันในการจัดฝึกอบรมและวิจัย และผลักดันนโยบาย

4. การจัดการเครือข่าย อาจมีลักษณะเด่นได้หลายแบบทั้งเป็นทางการ และไม่เป็นทางการ แบบรวบอำนาจ และกระจายอำนาจ เช่น เครือข่ายที่มีความเข้มแข็ง บางแห่งมักมีรูปแบบเป็นทางการ และรวบอำนาจ การบริหารจัดการโดยวิธีส่งข่าวถึงกันผ่านองค์กรแกนที่เป็นศูนย์กลาง แต่บางแห่งที่เป็นเครือข่ายแบบไม่เป็นทางการ และกระจายอำนาจ มักใช้การติดต่อกันโดยตรง ระหว่างสมาชิกเครือข่ายอย่างไม่เป็นทางการในระดับรากหญ้า เป็นมากก็องค์กรที่ให้ความสำคัญกับการตัดสินใจขององค์กรระดับล่าง อย่างไรก็ตามมีแนวโน้มของพัฒนาเป็นเครือข่ายที่รวมศูนย์มากขึ้น รูปแบบการจัดการเครือข่ายตามวิธีปฏิบัติข้างต้น สามารถจัดกลุ่มได้เป็น 6 รูปแบบ ดังนี้

4.1 เครือข่ายแบบดาว หรือแบบวงล้อ (Star or wheel network) ประกอบด้วยสมาชิกที่เป็นศูนย์กลาง 1-2 หน่วย ทำหน้าที่เชื่อมโยงกับสมาชิกทุกหน่วยในเครือข่าย โดยที่สมาชิกทุกหน่วยในเครือข่ายจะไม่เชื่อมโยงกันโดยตรง แสดงดังภาพประกอบที่ 2

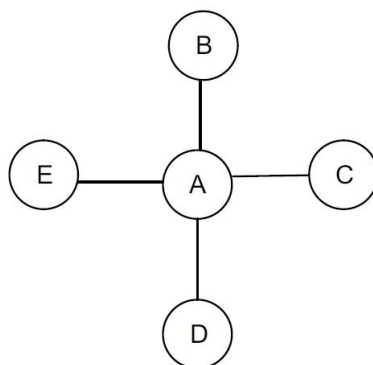

ภาพประกอบที่ 2 เครือข่ายที่มีโครงสร้างแบบดาว หรือแบบวงล้อ

ที่มา : สุชีรา มะหิเมือง และคณะ, 2554, หน้า 20

จากภาพประกอบที่ 2 สื่อให้เห็นว่า (A) เป็นผู้ประสานกับสมาชิกทุกหน่วย ได้แก่ (B) (C) และ (D) โดยที่สมาชิกเหล่านั้นไม่มีความสัมพันธ์กันโดยตรง (A) จะเป็นแหล่งศูนย์รวมความรู้ต่าง ๆ จึงจะเข้าถึงสมาชิกได้เร็ว หากขาด (A) ความเชื่อมโยงระหว่างสมาชิกจะหยุดชะงักทันที

4.2 เครือข่ายแบบเส้นตรง หรือแบบโซ่ (Line or chain network) ประกอบด้วยสมาชิกเครือข่ายที่มีความเสมอภาคกัน แต่การวางตำแหน่งอาจมีส่วนทำให้เกิดความได้เปรียบเสียเปรียบกัน แสดงดังภาพประกอบที่ 3

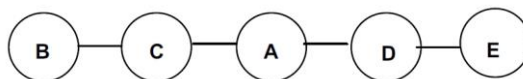

ภาพประกอบที่ 3 เครือข่ายที่มีโครงสร้างแบบเส้นตรง

ที่มา : สุชีรา มะหิเมือง และคณะ, 2554, หน้า 21

จากภาพประกอบที่ 3 สื่อให้เห็นว่า (A) อยู่ในตำแหน่งได้เปรียบ คือ ได้รับข้อมูล/สารสนเทศจาก (B) และ (C) ขณะที่ (D) และ (E) ค่อนข้างเสียเปรียบในการรับข้อมูล/สารสนเทศที่ถูกส่งผ่านไปเป็นลำดับจนกว่าจะถึงตนเอง

4.3 เครือข่ายแบบวงกลม (Circle network) ประกอบด้วยสมาชิกเครือข่ายที่มีความสัมพันธ์เชื่อมโยงระหว่างสมาชิกด้วยกันอีกสองหน่วย แต่สมาชิกทุกหน่วยมีความเสมอหรือเท่าเทียมกันทุกตำแหน่งไม่มีใครเหนือกว่าใคร แสดงดังภาพประกอบที่ 4

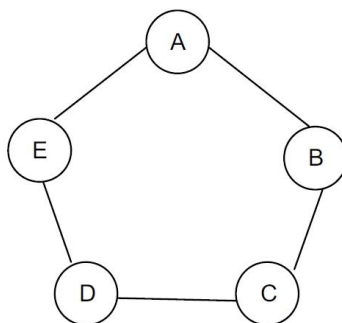

ภาพประกอบที่ 4 เครือข่ายที่มีโครงสร้างแบบวงกลม

ที่มา : สุชีรา มะหิเมือง และคณะ, 2554, หน้า 21

จากภาพประกอบที่ 4 สื่อให้เห็นว่า (A) สัมพันธ์กับ (B) และ (E) ขณะที่ (B) ก็สัมพันธ์กับ (A) และ (C) ดังนั้นแต่ละหน่วยจึงมีความเสมอภาคกัน

4.4 เครือข่ายรูปตัววาย (Y-shape network) ลักษณะโครงสร้างแบบผสมผสานระหว่างแบบดาวและแบบเส้นตรง โดยที่มีหนึ่งในสมาชิกทำหน้าที่คัดกรองข้อมูล/สารสนเทศจากสมาชิกส่วนหนึ่งเพื่อส่งต่อไปยังสมาชิกที่เหลืออีกทอดหนึ่ง แสดงดังภาพประกอบที่ 5

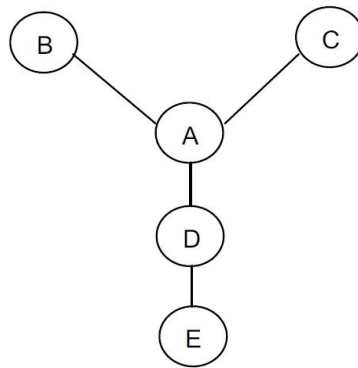

ภาพประกอบที่ 5 เครือข่ายที่มีโครงสร้างแบบรูปตัววาย

ที่มา : สุชีรา มะหิเมือง และคณะ, 2554, หน้า 22

จากภาพประกอบที่ 5 สื่อให้เห็นว่า (A) ทำหน้าที่กรองข้อมูล/สารสนเทศที่รับจาก (B) และ (C) ก่อนส่งต่อยัง (D) และ (E) ผู้รับหน้าที่สำคัญ คือ (A) เป็นศูนย์กลางรับข้อมูล/สารสนเทศจาก (B) และ (C) ก่อนส่งต่อไปให้ (D) และ (E) ซึ่งทั้ง (D) และ (E) จะมีคุณภาพ หรือไม่ระดับใดขึ้นอยู่กับทั้ง (A) (B) และ (C)

4.5 เครือข่ายแบบโครงสร้างต้นไม้ (Tree network) เป็นเครือข่ายที่มีศูนย์กลาง เครือข่ายมากกว่าหนึ่ง โดยที่แต่ละศูนย์กลางจะเกาะกลุ่มกันเป็นกลุ่มย่อย ๆ แสดงดังภาพประกอบที่ 6

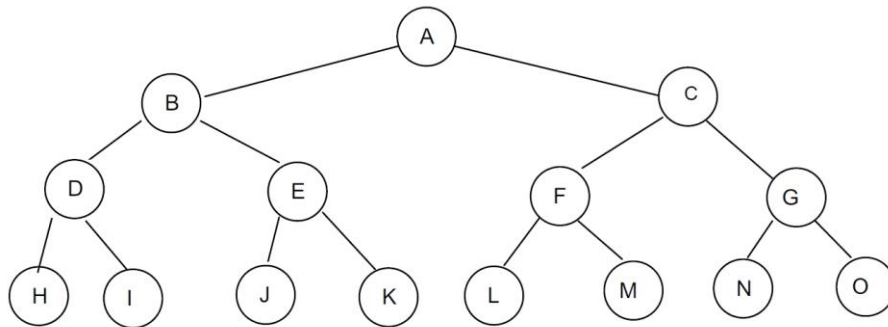

ภาพประกอบที่ 6 เครือข่ายที่มีโครงสร้างแบบต้นไม้

ที่มา : สุชีรา มะหิเมือง และคณะ, 2554, หน้า 22

จากภาพประกอบที่ 6 สื่อให้เห็นว่า เครือข่ายที่มีผสมผสานโครงสร้างเครือข่ายแบบต่าง ๆ เข้าด้วยกันเป็นเครือข่ายขนาดใหญ่ การจัดส่งข้อมูลสามารถส่งไปถึงได้ทุกสถานี การสื่อสารข้อมูลจะผ่านตัวกลางไปยังสถานีอื่น ๆ ได้ทั้งหมด เพราะทุกสถานีจะอยู่บนทางเชื่อม

4.6 เครือข่ายแบบโครงสร้างทุกช่องทาง (all-channel network) มีความหนาแน่นของความสัมพันธ์สูงมากเนื่องจากสมาชิกของเครือข่ายสามารถสัมพันธ์กันแบบสองช่องทาง (แบบไปกลับ) ระหว่างสมาชิกแต่ละหน่วยกับศูนย์กลาง แสดงดังภาพประกอบที่ 7

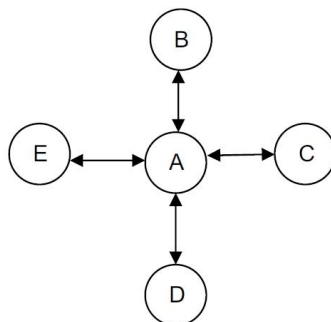

ภาพประกอบที่ 7 เครือข่ายแบบโครงสร้างทุกช่องทาง

ที่มา : สุชีรา มะหิเมือง และคณะ, 2554, หน้า 22

จากภาพประกอบที่ 7 ส่อให้เห็นว่า ทีม (A) เป็นศูนย์กลางที่มีการสัมพันธ์แบบสองช่องทางกับสมาชิกแต่ละหน่วย

นอกจากนี้ ภัทรวรรณ นิลแก้วบรรวิษย์ (2559, หน้า 35) กล่าวถึง รูปแบบเครือข่ายความร่วมมือในการบริหารจัดการสถานศึกษาไว้ 6 รูปแบบ ได้แก่

1. รูปแบบสถานศึกษาขั้นพื้นฐานของรัฐรวมตัวกันเป็นเครือข่าย
2. การรวมตัวกันเป็นเครือข่ายของสถานศึกษาขั้นพื้นฐานของรัฐแห่งใดแห่งหนึ่ง หรือหลาย ๆ แห่งกับภาคส่วนอื่น ได้แก่ บุคคล ครอบครัว องค์กรชุมชน องค์กรเอกชน องค์กรวิชาชีพ สถาบัน ศาสนา สถานประกอบการ และสถาบันสังคมอื่นที่จัดการศึกษาในรูปแบบที่หลากหลาย
3. รูปแบบเครือข่ายสถานศึกษาขั้นพื้นฐานของรัฐกับองค์กรปกครองส่วนท้องถิ่น ได้แก่ องค์กรบริหารส่วนจังหวัดเทศบาล องค์กรบริหารส่วนตำบล หรือองค์กรปกครองส่วนท้องถิ่นรูปแบบอื่น ๆ
4. รูปแบบเครือข่ายสถานศึกษาขั้นพื้นฐานของรัฐกับสถานศึกษาขั้นพื้นฐานของเอกชน
5. รูปแบบเครือข่ายสถานศึกษาขั้นพื้นฐานของรัฐกับเอกชนและภาคส่วนอื่น ๆ ที่ระบุไว้ในรูปแบบที่ 2 และ 3
6. รูปแบบเครือข่ายที่อาจเกิดจากการริเริ่มระหว่างสถานศึกษาขั้นพื้นฐานทั้งของรัฐและของเอกชน หรือระหว่างสถานศึกษาขั้นพื้นฐานกับองค์กรปกครองส่วนท้องถิ่นและภาคส่วนอื่น ๆ ในเขตพื้นที่การศึกษาโดยไม่มีการชี้้นำ กำกับหรือครอบงำ บงการจากหน่วยงานหรือองค์กรทางการศึกษาใด ๆ และยังให้ข้อเสนอแนะไว้ว่ารูปแบบของเครือข่ายโรงเรียนควรตั้งอยู่หลักการความสมัครใจ ความเสมอภาค การพึ่งพิงพึ่งพาอาศัยกัน ความสัมพันธ์ทั้งแนวนอนและแนวตั้ง และ

ต้องลดความเป็นราชการลง (Less bureaucratic model) บนพื้นฐานของการไม่รวมศูนย์กลางที่จะเป็นอุปสรรคในการก่อตัวและการดำรงอยู่ ตลอดจนการดำเนินงานของเครือข่าย

สรุปได้ว่า โครงสร้างของเครือข่ายมีได้หลายรูปแบบ คือ รูปแบบการแลกเปลี่ยนข่าวสารระหว่างกัน การแลกเปลี่ยนและร่วมมือในเครือข่ายสามารถจัดขึ้นในลักษณะการประชุม การประชุมเชิงปฏิบัติการหรือการทดลองการสัมมนาการเผยแพร่เอกสารและการทำกิจกรรมร่วมกัน การแบ่งปันทักษะประสบการณ์ให้แก่กัน เป็นการเสริมความสมบูรณ์ให้กับสมาชิกเครือข่ายทั้งหมด ช่วยลดการทำงานและการใช้ทรัพยากรที่ซ้ำซ้อนทำให้การพัฒนาสามารถดำเนินไปได้ก้าวหน้า รวดเร็วและส่งผลกระทบต่อสังคมในวงกว้างยิ่งขึ้น ซึ่งรูปแบบของเครือข่าย ประกอบด้วย เครือข่ายแบบผสมผสานระหว่างการเชื่อมโยงของกลุ่มต่อกันและการเชื่อมโยงของเครือข่ายต่อเครือข่าย

3.6 กระบวนการสร้างเครือข่ายความร่วมมือ

มีนักการศึกษา นักวิจัยกล่าวถึงกระบวนการสร้างเครือข่ายความร่วมมือไว้ดังนี้

พิสิฐ เทพไกรวัล (2554, หน้า 143-145) ได้ศึกษากระบวนการ/ขั้นตอนสำคัญของการสร้างเครือข่าย พบว่า กระบวนการสร้างเครือข่ายความร่วมมือ มีขั้นตอนดังนี้

1. ตระหนักถึงความจำเป็นในการสร้างเครือข่าย โดยผู้บริหารโรงเรียนต้องสร้างความตระหนักแก่สมาชิกในองค์กรเพื่อการพัฒนา องค์กรต้องมีความเชื่อมั่นในศักยภาพของตนเอง สมาชิกต้องมีความซื่อสัตย์และจริงใจต่อกันและกัน สมาชิกที่เข้าร่วมต้องศรัทธาเครือข่ายด้วยความเต็มใจ สมาชิกต้องยอมรับในวัฒนธรรมองค์กรร่วมกัน สมาชิกต้องตระหนักถึงความสำคัญของเครือข่ายอยู่เสมอ เครือข่ายต้องมีความพร้อมและควรมีการเตรียมกลุ่มหรือเตรียมเครือข่าย และกลุ่มบุคคล หน่วยงาน/องค์กรที่จะรวมตัวเป็นเครือข่ายต้องมีเป้าหมายและความต้องการเหมือนกัน

2. ประสานหน่วยงาน/องค์กรเครือข่าย โดยมีการประชาสัมพันธ์แลกเปลี่ยนข้อมูลข่าวสาร ทักษะ ความรู้ มีการเชื่อมโยงสมาชิกที่ไม่มีโอกาสติดต่อกันเพื่อให้เข้ากันได้อย่างมีประสิทธิภาพ สื่อสารให้สมาชิกเครือข่ายสนใจทำกิจกรรมร่วมกัน ชี้ให้สมาชิกเครือข่ายเห็นสภาพปัญหาและประเด็นการพัฒนาาร่วมกัน ประสานหน่วยงาน/องค์กรเครือข่ายที่เป็นแหล่งวิชาการและแหล่งทุนเพื่อการให้ความช่วยเหลือ และเสนอโครงการความร่วมมือเพื่อการแบ่งปันทักษะและประสบการณ์แก่เครือข่าย

3. สร้างพันธสัญญาร่วมกัน โดยกำหนดและสร้างข้อตกลงเป็นพันธสัญญาร่วมกัน สมาชิกเครือข่ายต้องมีความเอื้อเฟื้อเผื่อแผ่และมีความจริงใจต่อเพื่อนร่วมงานในเครือข่าย สมาชิกเครือข่ายควรกำหนดวัตถุประสงค์และข้อตกลงในการทำงานร่วมกัน ควรมีบุคลากรฝ่ายกำกับติดตามและประเมินผลแบบมีส่วนร่วม ควรกำหนดบทบาทของสมาชิกให้ชัดเจน สมาชิกควรสร้าง ส่งเสริมและดำรงไว้ซึ่งความสัมพันธ์อันดีต่อกัน ต้องมีการสื่อสารแบบสองทางและสื่อสารอย่างทั่วถึง ควรกำหนดให้มีกระบวนการเรียนรู้ร่วมกันและพัฒนางานอย่างเป็นพลวัต และสมาชิกควรมีการแลกเปลี่ยนเรียนรู้และดำเนินงานตามแผนอย่างเป็นระบบ

4. บริหารจัดการเครือข่าย โดยเครือข่ายควรมีกระบวนการดำเนินงานและพัฒนางานอย่างเป็นระบบ เครือข่ายควรมีการกำหนดโครงสร้างและบทบาทหน้าที่ ควรมีการกำหนดกฎกติกาของเครือข่าย ควรมีการสื่อสารระหว่างผู้นำกับสมาชิกเครือข่ายอย่างหลากหลายรูปแบบ และควรมีการควบคุมตรวจสอบ

5. พัฒนาความสัมพันธ์ โดยเครือข่ายควรมีการสร้างนวัตกรรมใหม่และการจัดการความรู้ที่ต่อเนื่อง สมาชิกในเครือข่ายต้องมีความสัมพันธ์ต่อกันในลักษณะของกัลยาณมิตรที่แท้จริง ควรมีการส่งเสริมให้สมาชิกมีอิสระในความคิด ให้เกียรติกันยอมรับความคิดเห็นของกันและกัน เครือข่ายควรมีการเสริมสร้างวัฒนธรรมเครือข่ายเพื่อจัดความขัดแย้ง ต้องมีการสร้างผู้นำองค์กรและสมาชิกเครือข่าย องค์กรเครือข่ายควรมีการเสริมสร้างกิจกรรมสาธารณะและเวทีแห่งการแลกเปลี่ยนเรียนรู้ องค์กรเครือข่ายควรสรุปและทบทวนสิ่งที่ได้เรียนรู้ร่วมกัน มีบรรยากาศแบบพลังเกื้อกูล สามัคคีช่วยเหลือซึ่งกันและกัน และมีกระบวนการทำงานที่เชื่อมประสานจุดเล็กและขยายไปสู่หน่วยใหญ่

6. รักษาความสัมพันธ์อย่างต่อเนื่องโดยควรมีการเสริมสร้างผู้นำรุ่นใหม่ในเครือข่ายอย่างต่อเนื่อง ควรมีการให้ความช่วยเหลือและแก้ไขปัญหาภายในเครือข่าย เครือข่ายควรมีการบริหารจัดการข้อมูลที่ทันสมัยและเหมาะสมกับการใช้งาน ควรมีการรักษาสัมพันธ์ภาพที่ดีระหว่างสมาชิกเครือข่ายทุกระดับ เครือข่ายต้องมีความสัมพันธ์ที่แน่นแฟ้นต่อกัน เครือข่ายควรมีการกำหนดและสร้างระบบแรงจูงใจในการทำงาน เครือข่ายต้องส่งเสริมการใช้เทคโนโลยีในการพัฒนาฐานข้อมูลสารสนเทศ และเครือข่ายต้องมีการสร้างสรรค์กิจกรรมใหม่ ๆ

อุดมสิน คันธภูมิ (2558, หน้า 153-154) ศึกษากระบวนการสร้างเครือข่าย พบว่ากระบวนการสร้างเครือข่าย ประกอบด้วย 5 ขั้นตอน ดังนี้

1. ตระหนักถึงความสำคัญในการสร้างเครือข่าย เป็นการสร้างความตระหนักให้ผู้ปกครองนักเรียน ผู้นำชุมชน ศิษย์เก่า เจ้าหน้าที่อนามัย พระสงฆ์ ปราชญ์ชาวบ้าน หน่วยงานราชการและเอกชน ได้รับรู้ถึงปัญหา หรือวิกฤติที่เกิดขึ้น ซึ่งมีผลต่อการพัฒนาคุณภาพผู้เรียน โดยวิธีการดังต่อไปนี้

1.1 ประชาสัมพันธ์ ให้ผู้มีส่วนเกี่ยวข้องได้รับรู้เกี่ยวกับวัตถุประสงค์ นโยบาย กิจกรรม และแผนดำเนินการของเครือข่าย และกระตุ้นให้ผู้มีส่วนเกี่ยวข้องอยากเข้าร่วมเป็นสมาชิกเครือข่าย โดยการจัดทำแผ่นพับประชาสัมพันธ์สถานศึกษา ประชาสัมพันธ์ทางหอกระจายข่าวชุมชน

1.2 เปิดเวทีระดมความคิดอย่างต่อเนื่องกับผู้ปกครองนักเรียน ผู้นำชุมชน ศิษย์เก่า ปราชญ์ชาวบ้าน พระสงฆ์ หน่วยงานราชการและเอกชน เกี่ยวกับการพัฒนาคุณภาพผู้เรียน

1.3 จัดทำจดหมายข่าวเพื่อกระจายข้อมูลข่าวสารประชาสัมพันธ์การดำเนินกิจกรรมของสถานศึกษาเกี่ยวกับการพัฒนาคุณภาพผู้เรียน

2. ประสานหน่วยงาน/องค์กรเครือข่าย เป็นขั้นตอนการติดต่อสัมพันธ์ เพื่อชักชวนเข้าร่วมเป็นสมาชิกเครือข่าย โดยดำเนินการดังนี้

2.1 ประสานขอความร่วมมือจากผู้ปกครองนักเรียน ผู้นำชุมชน ศิษย์เก่า พระสงฆ์ ปราชญ์ชาวบ้าน โดยใช้ความสัมพันธ์ส่วนตัวในการติดต่อประสานงานให้เข้าร่วมเป็นสมาชิกเครือข่าย

2.2 แสวงหาหน่วยงานร่วมพัฒนาโดยติดต่อองค์กรที่ให้การสนับสนุนโดยตรง หรือองค์กรการกุศล

2.3 สถานศึกษาออกหนังสือเชิญผู้ที่มีความรู้ความสามารถด้านต่าง ๆ เข้าร่วมเป็นสมาชิกเครือข่าย

3. สร้างพันธมิตรร่วมกัน เป็นการสร้างความผูกพันร่วมกัน โดยการการวิเคราะห์บทบาทภารกิจของผู้มีส่วนเกี่ยวข้องว่าสามารถดำเนินการในเรื่องใดได้บ้าง และลงนามในหนังสือพันธมิตร

(MOU) ในการที่จะทำงานร่วมกัน ทำกิจกรรมร่วมกัน เพื่อตอบสนองความต้องการในการพัฒนาคุณภาพผู้เรียน

4. บริหารจัดการเครือข่าย เป็นเงื่อนไขสำคัญที่จะช่วยให้เครือข่ายดำเนินการต่อไปได้อย่างราบรื่น มีแนวทางดำเนินการดังนี้

4.1 การจัดโครงสร้างการบริหารเครือข่ายและกำหนดบทบาทสมาชิก

4.2 มีแผนปฏิบัติการการดำเนินงานของเครือข่าย

4.3 แต่งตั้งคณะกรรมการบริหารจัดการเครือข่าย

4.4 จัดระบบการติดต่อสื่อสาร เพื่อเป็นช่องทางในการประสานงานกับสมาชิกเครือข่ายและสมาชิกด้วยตนเอง

4.5 มีระบบการติดตามและประเมินผลการดำเนินการของเครือข่ายที่เหมาะสม

5. พัฒนาและรักษาความสัมพันธ์ เป็นขั้นตอนที่การสร้างเครือข่ายปรากฏผลงานเป็นรูปธรรม เป็นขั้นตอนดังนี้

5.1 การเริ่มทำกิจกรรมโดยใช้ทรัพยากรร่วมกัน

5.2 กำหนดข้อตกลงในการบริหารกลุ่ม

5.3 กำหนดกิจกรรม กำหนดบทบาทสมาชิก

ภัทรวรรณ นิลแก้วบรรวิษัญ (2559, หน้า 101 - 102) ได้ศึกษากระบวนการ/ขั้นตอนการสร้างเครือข่าย พบว่า กระบวนการ/ขั้นตอนการสร้างเครือข่าย มีขั้นตอนดังนี้

1. ตระหนักถึงความจำเป็นในการสร้างเครือข่าย โดยผู้บริหารต้องสร้างความตระหนักแก่สมาชิกในองค์กรเพื่อการพัฒนา องค์กรต้องมีความเชื่อมั่นในศักยภาพของตนเองในศักยภาพของตนเอง สมาชิกต้องมีความซื่อสัตย์และจริงใจต่อกันและกัน ต้องศรัทธาเครือข่ายด้วยความเต็มใจ ต้องยอมรับในวัฒนธรรมองค์กรร่วมกัน ตระหนักถึงความสำคัญของเครือข่ายอยู่เสมอ มีความพร้อมและควรมีการเตรียมกลุ่มหรือเตรียมเครือข่าย และกลุ่มบุคคล หน่วยงาน องค์กรที่จะรวมตัวเป็นเครือข่ายต้องมีเป้าหมายและความต้องการเหมือนกัน

2. ประสานหน่วยงาน/องค์กรเครือข่าย โดยมีการประชาสัมพันธ์แลกเปลี่ยนข้อมูลข่าวสาร ทักษะ ความรู้ มีการเชื่อมโยงสมาชิกที่ไม่มีโอกาสติดต่อกัน เพื่อให้เข้ากันได้อย่างมีประสิทธิภาพ สื่อสารให้สมาชิกเครือข่ายสนใจทำกิจกรรมร่วมกัน ชี้ให้สมาชิกเครือข่ายเห็นสภาพปัญหาและประเด็นการพัฒนาาร่วมกัน ประสานหน่วยงาน/องค์กรเครือข่ายที่เป็นแหล่งวิชาการ เสนอโครงการความร่วมมือเพื่อการแบ่งปันทักษะและประสบการณ์แก่เครือข่าย กำหนดและสร้างข้อตกลงเป็นพันธสัญญาาร่วมกัน และสมาชิกเครือข่ายต้องมีความเอื้อเฟื้อเผื่อแผ่ และมีความจริงใจต่อเพื่อนร่วมงานในเครือข่าย

3. สร้างพันธสัญญาร่วมกัน โดยสมาชิกเครือข่ายควรกำหนดวัตถุประสงค์และข้อตกลงในการทำงานร่วมกัน มีบุคลากรฝ่ายกำกับ ติดตาม และประเมินผลแบบมีส่วนร่วม ควรกำหนดบทบาทของสมาชิกให้ชัดเจน สมาชิกควรสร้างส่งเสริมและดำรงไว้ซึ่งความสัมพันธ์อันดีต่อกัน มีการสื่อสารแบบสองทางและสื่อสารอย่างทั่วถึง จะต้องเป็นเครือข่ายที่เข้มแข็งและมีศักยภาพ และสมาชิกควรมีการแลกเปลี่ยนเรียนรู้และดำเนินงานตามแผนอย่างเป็นระบบ

4. บริหารจัดการเครือข่าย โดยเครือข่ายมีกระบวนการดำเนินงานและพัฒนาอย่างเป็นระบบ เครือข่ายมีการกำหนดโครงสร้างและบทบาทหน้าที่ มีการกำหนดกฎกติกาของเครือข่าย มีการสื่อสารระหว่างผู้นำกับสมาชิกเครือข่ายอย่างหลากหลายรูปแบบ และมีการควบคุมตรวจสอบ

5. พัฒนาความสัมพันธ์ โดยสมาชิกในเครือข่ายต้องมีความสัมพันธ์ต่อกันในลักษณะของกัลยาณมิตรที่แท้จริง มีการส่งเสริมให้สมาชิกมีอิสระในความคิดให้เกียรติกันยอมรับความคิดเห็น เครือข่ายควรมีการเสริมสร้างวัฒนธรรมเครือข่ายเพื่อขจัดความขัดแย้ง มีการสร้างผู้นำทั้งองค์กรและสมาชิกเครือข่าย องค์กรเครือข่ายมีการเสริมสร้างกิจกรรมสาธารณะและเวทีแห่งการแลกเปลี่ยน สรุปและทบทวนสิ่งที่ได้เรียนรู้ร่วมกัน มีบรรยากาศแบบพลังเกื้อกูลสามัคคีช่วยเหลือซึ่งกันและกันเป็นลักษณะที่ดีของการทำงานเป็นทีม มีกระบวนการทำงานที่เชื่อมประสานจุดเล็กและขยายไปสู่จุดใหญ่ เครือข่ายควรมีความโปร่งใสสามารถตรวจสอบได้ มีการติดตามและประเมินผลการดำเนินงานของเครือข่ายเป็นระยะ ๆ สม่ำเสมอ มีการเสริมสร้างผู้นำรุ่นใหม่ในเครือข่ายอย่างต่อเนื่อง มีการให้ความช่วยเหลือและการแก้ปัญหาภายในเครือข่าย มีการรักษาสัมพันธ์ภาพที่ดีระหว่างสมาชิกเครือข่ายทุกระดับ เครือข่ายควรมีความสัมพันธ์ที่แน่นแฟ้นต่อกัน และเครือข่ายมีการกำหนดและสร้างระบบแรงจูงใจในการทำงาน

6. รักษาความสัมพันธ์อย่างต่อเนื่อง โดยเครือข่ายควรส่งเสริมการใช้เทคโนโลยีในการพัฒนาฐานข้อมูลสารสนเทศ เครือข่ายควรมีการสร้างสรรคกิจกรรมใหม่ ๆ ควรสร้างบรรยากาศการทำงานแบบสมานฉันท์ และควรนำระบบเทคโนโลยีที่มีประสิทธิภาพมาใช้ในระบบการประสานงานของเครือข่าย

กริช ธีรวงศ์ (2563, หน้า 30) สรุปกระบวนการสร้างเครือข่ายความร่วมมือ ไว้ดังนี้

1. ตระหนักถึงความจำเป็นในการสร้างเครือข่าย การสร้างความตระหนักให้กับบุคลากรและผู้เกี่ยวข้อง ถึงความจำเป็นในการสร้างเครือข่ายเพื่อแก้ไขปัญหาที่เกิดขึ้น

2. การสร้างจุดร่วมของผลประโยชน์ กำหนดแจ้งผลประโยชน์หรือวัตถุประสงค์ ได้รับประโยชน์หรือผลประโยชน์ด้านใดบ้าง สามารถแก้ไขปัญหาได้อย่างไร วัตถุประสงค์ของเครือข่ายสอดคล้องความต้องการหรือไม่

3. การแสวงหาแกนนำหรือกลุ่มแกนนำ เป็นผู้นำหรือกลุ่มแกนนำในการจัดตั้งเครือข่าย เป็นผู้นำในการดำเนินงานหรือจัดการกิจกรรมของกลุ่มเครือข่าย

4. แสวงหาสมาชิกของเครือข่าย หาสมาชิกในกลุ่มเครือข่ายที่มีความคิดเห็นวัตถุประสงค์ตรงกัน มีคุณสมบัติเหมาะสม

5. สร้างข้อตกลงและร่วมวางแผน เพื่อให้เกิดแนวทางการดำเนินงานที่ชัดเจนรวมถึงบทบาทของสมาชิก สิทธิหน้าที่ของหัวหน้ากลุ่ม

6. การติดตามผลและประมวผล ที่เกิดจากการดำเนินงานของเครือข่าย เพื่อนำไปสู่การแก้ไขปรับปรุงการดำเนินงานให้ดียิ่งขึ้น

สุดา มงคลสิทธิ์ (2562, หน้า 5852) ได้ศึกษากระบวนการการสร้างเครือข่าย พบว่าขั้นตอนการสร้างเครือข่ายความร่วมมือ มีขั้นตอนดังนี้

1. ตระหนักถึงความจำเป็นในการสร้างเครือข่าย

2. ประสานหน่วยงาน/องค์กรเครือข่าย

3. สร้างพันธมิตรร่วมกัน
4. บริหารจัดการเครือข่าย
5. พัฒนาความสัมพันธ์
6. รักษาความสัมพันธ์อย่างต่อเนื่อง

จากการศึกษากระบวนการสร้างเครือข่ายความร่วมมือ ผู้วิจัยจึงนำเสนอความคิดมาสังเคราะห์ แสดงดังตารางที่ 2

ตารางที่ 2 การสังเคราะห์กระบวนการสร้างเครือข่ายความร่วมมือ

| กระบวนการสร้างเครือข่ายความร่วมมือ | นักการศึกษา/นักวิจัย | | | | | | ความถี่ |
|--|---------------------------|----------------------------|---------------------------------------|------------------------|---------------------------|--|---------|
| | พิไลฐ เทพไกรวัล (2554) | อุดมสิน คันธภูมิ (2558) | ภัทรวรรณ นิตแก้วบวรวิชัย (2559) | กริช อีรางศู (2563) | สุดา มงคลสิทธิ์ (2562) | | |
| 1. ตระหนักถึงความจำเป็นในการสร้างเครือข่าย | ✓ | ✓ | ✓ | ✓ | ✓ | | 5* |
| 2. ประสานหน่วยงาน/องค์กรเครือข่าย | ✓ | ✓ | ✓ | | ✓ | | 4* |
| 3. สร้างพันธมิตรร่วมกัน | ✓ | ✓ | ✓ | | ✓ | | 4* |
| 4. บริหารจัดการเครือข่าย | ✓ | ✓ | ✓ | | ✓ | | 4* |
| 5. พัฒนาความสัมพันธ์ | ✓ | ✓ | ✓ | | ✓ | | 4* |
| 6. รักษาความสัมพันธ์อย่างต่อเนื่อง | ✓ | ✓ | ✓ | | ✓ | | 4* |
| 7. การสร้างจุดร่วมของผลประโยชน์ | | | | ✓ | | | 1 |
| 8. การแสวงหาแกนนำหรือกลุ่มแกนนำ | | | | ✓ | | | 1 |
| 9. แสวงหาสมาชิกของเครือข่าย | | | | ✓ | | | 1 |
| 10. สร้างข้อตกลงและร่วมวางแผน | | | | ✓ | | | 1 |
| 11. การติดตามผลและประมวผล | | | | ✓ | | | 1 |

จากตารางที่ 2 การสังเคราะห์กระบวนการสร้างเครือข่ายความร่วมมือ สรุปได้ว่ากระบวนการสร้างเครือข่าย ประกอบด้วย ขั้นสร้างความตระหนัก ขั้นประสานหน่วยงาน ขั้นสร้างพันธมิตรร่วมกัน ขั้นบริหารจัดการเครือข่าย และขั้นพัฒนาการรักษาความสัมพันธ์ ซึ่งมีรายละเอียดดังนี้

ขั้นที่ 1 ตระหนักถึงความจำเป็นในการสร้างเครือข่าย หมายถึง การดำเนินงานโดยผู้บริหารโรงเรียนต้องสร้างความตระหนักแก่สมาชิก มีความเชื่อมั่นในศักยภาพของตนเอง สมาชิกต้องมีความซื่อสัตย์และจริงใจต่อกันและกัน ศรัทธาเครือข่ายด้วยความเต็มใจ ยอมรับในวัฒนธรรมองค์กร

ร่วมกัน ตระหนักถึงความสำคัญของเครือข่ายอยู่เสมอ มีความพร้อมและควรมีการเตรียมกลุ่มหรือเตรียมเครือข่าย และมีเป้าหมายและความต้องการเหมือนกัน

ขั้นที่ 2 ประสานหน่วยงาน หมายถึง การดำเนินงาน โดยมีการประชาสัมพันธ์แลกเปลี่ยนข้อมูลข่าวสารทักษะความรู้ เชื่อมโยงสมาชิกที่ไม่มีโอกาสติดต่อกันเพื่อให้เข้ากันได้อย่างมีประสิทธิภาพ สื่อสารให้สมาชิกเครือข่ายสนใจทำกิจกรรมร่วมกัน ชี้ให้สมาชิกเครือข่ายเห็นสภาพปัญหาและประเด็นการพัฒนาร่วมกัน ประสานหน่วยงาน/องค์กรเครือข่ายที่เป็นแหล่งวิชาการและแหล่งทุนเพื่อให้ความช่วยเหลือ และเสนอโครงการความร่วมมือเพื่อการแบ่งปันทักษะและประสบการณ์แก่เครือข่าย

ขั้นที่ 3 สร้างพันธสัญญาร่วมกัน หมายถึง การดำเนินงาน โดยกำหนดและสร้างข้อตกลงเป็นพันธสัญญาร่วมกัน สมาชิกเครือข่ายต้องมีความเอื้อเฟื้อเผื่อแผ่และมีความจริงใจต่อเพื่อนร่วมงานในเครือข่าย กำหนดวัตถุประสงค์และข้อตกลงในการทำงานร่วมกัน มีบุคลากรฝ่ายกำกับติดตามและประเมินผลแบบมีส่วนร่วม กำหนดบทบาทของสมาชิกให้ชัดเจน ควรสร้าง ส่งเสริมและดำรงไว้ซึ่งความสัมพันธ์อันดีต่อกัน มีการสื่อสารแบบสองทางและสื่อสารอย่างทั่วถึง กำหนดให้มีกระบวนการเรียนรู้ร่วมกันพัฒนางานอย่างเป็นพลวัต และมีการแลกเปลี่ยนเรียนรู้และดำเนินงานตามแผนอย่างเป็นระบบ

ขั้นที่ 4 บริหารจัดการเครือข่าย หมายถึง การดำเนินงาน โดยการวางแผนและการกำหนดนโยบาย การนำแผนสู่การปฏิบัติทุกระดับ การบริหารจัดการมีระบบ ระเบียบ และแบบแผน เครือข่ายมีการสื่อสารระหว่างผู้นำกับสมาชิกเครือข่ายอย่างหลากหลายรูปแบบ จัดระบบ และการพัฒนาฐานข้อมูลในการบริหารและการจัดการ ส่งเสริม สนับสนุนให้บุคลากรได้ปฏิบัติงานตามบทบาทหน้าที่ของตน สร้างขวัญ แรงจูงใจ และค่านิยมให้บุคลากร และมีการควบคุมตรวจสอบติดตาม และประเมินผลการบริหารจัดการเครือข่าย

ขั้นที่ 5 พัฒนาและรักษาความสัมพันธ์ หมายถึง การดำเนินงาน โดยเครือข่ายมีการสร้างนวัตกรรมใหม่และการจัดการความรู้ สมาชิกในเครือข่ายมีความสัมพันธ์ต่อกันในลักษณะของกัลยาณมิตร ส่งเสริมให้สมาชิกมีอิสระในความคิด ให้เกียรติกัน ยอมรับความคิดเห็นของกันและกัน เสริมสร้างวัฒนธรรมเครือข่ายเพื่อขจัดความขัดแย้ง เสริมสร้างกิจกรรมสาธารณะและเวทีแห่งการแลกเปลี่ยนเรียนรู้ มีบรรยากาศแบบพลังเกื้อกูล สามัคคี ช่วยเหลือซึ่งกันและกัน และมีกระบวนการทำงานที่เชื่อมประสานจุดเล็กและขยายไปสู่หน่วยใหญ่ เสริมสร้างผู้นำรุ่นใหม่ ให้ความช่วยเหลือและแก้ไขปัญหภายในเครือข่าย บริหารจัดการข้อมูลที่ทันสมัยและเหมาะสมกับการใช้งาน รักษาสัมพันธภาพที่ดีระหว่างสมาชิกเครือข่าย กำหนดและสร้างระบบแรงจูงใจในการทำงาน และส่งเสริมการใช้เทคโนโลยีในการพัฒนาฐานข้อมูลสารสนเทศและมีการสร้างสรรค์กิจกรรมใหม่ ๆ

3.7 ปัจจัยความสำเร็จของเครือข่าย

มีนักการศึกษา นักวิจัยกล่าวถึงปัจจัยความสำเร็จของเครือข่ายไว้ดังนี้

อภิษฎา ศรีเครือตง และคณะ (2558, หน้า 29 - 32) กล่าวว่า ความสำเร็จของเครือข่ายจะต้องประกอบด้วยปัจจัย ดังนี้

1. ความเข้าใจ เครือข่ายที่ตั้งขึ้น และล้มไปอย่างรวดเร็วในเวลาต่อมา มีสาเหตุสำคัญประการแรกมาจากการที่เครือข่ายไม่สามารถสร้างความเข้าใจให้ตรงกันได้ระหว่างมวลสมาชิก

โดยอาจเป็นความไม่เข้าใจต่อวัตถุประสงค์ของเครือข่าย ตั้งแต่เริ่มต้นหรือเป็นความไม่เข้าใจในบทบาทของสมาชิกที่ตนเองเป็นอยู่นั้นว่ามีบทบาทอย่างไร เป็นบทบาทหลักหรือบทบาทสนับสนุน ดังนั้นเมื่อเครือข่ายที่ตั้งขึ้นได้ดำเนินการไปช่วงระยะเวลาหนึ่ง สมาชิกที่ไม่เข้าใจวัตถุประสงค์ก็อาจถอนตัวออกไป ด้วยเห็นว่าเครือข่ายไม่สามารถตอบสนองต่อความต้องการของตนเองหรือสำหรับสมาชิกที่ไม่เข้าใจบทบาทของแต่ละส่วนก็อาจเกิดเป็นความสับสนว่า กิจกรรมแต่ละกิจกรรม ใครควรเป็นแกนหลัก และใครควรเป็นผู้สนับสนุน เช่น หน่วยงานภาครัฐก็ไปทำบทบาทการเป็นแกนหลัก (แทนที่จะเป็นบทบาทของกลุ่มคน ชุมชนเจ้าของพื้นที่) ในขณะที่ผู้ที่เป็นแกนหลักเองก็อาจจะยังเคยชินกับรูปแบบเดิมของการเป็น “ผู้ร่วมกิจกรรม” ที่รอคอยการนำจากภายนอก

2. ความเป็นประชาธิปไตย การที่สมาชิกทุกคนในเครือข่ายมีอิสระทางความคิดสิ่งที่ตามมา ก็คือ ความหลากหลายที่มีทั้งคล้ายคลึงกันและแตกต่างกัน ของความคิดที่แสดงออกมา ดังนั้นจุดเริ่มต้นที่จะทำให้เกิดความแตกต่างเหล่านี้อยู่ด้วยกันได้อย่างราบรื่นคือ การให้เกียรติ ยอมรับความคิดเห็นของกันและกัน ซึ่งเท่ากับเป็นการเปิดโอกาสให้สมาชิกทั้งหลายได้เห็นทางเลือกอื่น ๆ ที่นอกเหนือไปจากที่ตนคิดเห็นตามประสบการณ์ที่จำกัดของแต่ละบุคคลและเมื่อได้เกิดปฏิสัมพันธ์ทางความคิดระหว่างกันแล้วจุดเด่น จุดด้อยของแต่ละทางเลือกจะได้รับการวิเคราะห์อย่างเป็นเหตุเป็นผล เพื่อให้ได้ข้อสรุปที่เป็นผลจากการหลอมรวมของทุกความคิดมาเป็นทางเลือกที่เหมาะสมที่สุดบนพื้นฐานการยอมรับของสมาชิกโดยรวม

3. ความจริงใจ เนื่องจากการทำงานในเครือข่าย เน้นการประสานงานในแนวราบ ไม่เน้นการบังคับสั่งการ ดังนั้นผู้ที่เป็นสมาชิกจึงต้องเข้ามาด้วยความสมัครใจและมีความจริงใจในการทำงานร่วมกันโดยเห็นประโยชน์ร่วมตามที่เครือข่ายกำหนดวัตถุประสงค์ไว้ ซึ่งบางครั้งประโยชน์ร่วมที่จะเกิดขึ้นได้นั้น อาจหมายถึงผลรวมของการเสียสละที่มาจากสมาชิกแต่ละส่วนนั่นเอง

4. การจัดการ ไม่ว่าในเครือข่ายใหญ่หรือเล็ก สมาชิกมากหรือน้อย การจัดการยังคงเป็นหนึ่งในปัจจัยสำคัญประการหนึ่งในความสำเร็จขององค์กรเสมอ และสำหรับการจัดการเครือข่ายที่มีพื้นฐานสมาชิกหลากหลายมารวมกัน โดยอิสระโดยไม่ถือการสั่งการเป็นกลไกหลักนั้นการจัดการจะมีความสำคัญยิ่งขึ้นไปอีก ความยืดหยุ่นในการจัดการให้เข้ากับสถานการณ์ที่เปลี่ยนไปเป็นสิ่งสำคัญประการหนึ่งในการจัดการเครือข่าย โดยเฉพาะอย่างยิ่งในสถานการณ์ที่เครือข่ายต้องติดต่oprสานงานกับกลุ่มองค์กรภายนอกอื่น ๆ ที่อยู่นอกเหนือจากการจัดการของเครือข่าย

5. การสื่อสาร ซึ่งเป็นตัวกลางที่ทำให้เครือข่ายสามารถเชื่อมโยงติดต่อกันได้โดยเป็นที่ทราบกัน เป็นอย่างดีว่าการสื่อสารที่มีประสิทธิภาพไม่ควรจะเป็นแบบทางเดียว เพราะนั่นคือ ระบบสั่งการ การสื่อสารที่มีประสิทธิภาพในเครือข่ายจะต้องมีลักษณะหลากหลายช่องทาง เชื่อมโยงระหว่างสมาชิกกันเองได้โดยอิสระ เพื่อเปิดโอกาสให้มีการแลกเปลี่ยนข้อมูลข่าวสารกันให้มากที่สุด

6. สัมพันธภาพ ปัจจัยด้านสัมพันธภาพจึงเพิ่มความสำคัญยิ่งขึ้นต่อการนำไปสู่ความสำเร็จของการเป็นเครือข่ายที่เข้มแข็ง ถ้าหากสมาชิกมีความเข้าใจและจริงใจในการเข้าร่วมเครือข่ายแล้ว สิ่งที่จะได้ตามมาคือ ความเชื่อมั่นวางใจในเครือข่ายซึ่งจะเป็นพื้นฐานของสัมพันธภาพที่ดีในหมู่สมาชิก

7. ความชัดเจนของเป้าหมาย การมีเป้าหมายที่ชัดเจนของเครือข่ายสะท้อนให้เห็นความเป็นเอกภาพทางความคิดเห็นในเครือข่ายเป็นเบื้องต้น ก่อนที่จะนำไปสู่เอกภาพในการดำเนินกิจกรรมของเครือข่าย ดังนั้นความชัดเจนของเป้าหมายซึ่งมาจากความคิดเห็นของมวลหมู่สมาชิก

จึงสะท้อนถึงความเข้มแข็งของเครือข่ายไปด้วย นอกจากนี้การมีเป้าหมายที่เครือข่ายต้องการบรรลุชัดเจนก็จะเป็นเสมือนเข็มทิศนำทางให้สมาชิกในเครือข่ายได้เข้าใจตรงกันและเดินไปในทิศทางเดียวกัน โดยไม่หลงใช้เวลา และทรัพยากรกับภารกิจที่ไม่สอดคล้องกับเป้าหมายของเครือข่าย

8. กระบวนการเสนอความคิดเห็นและตัดสินใจ เครือข่ายต้องมีความเป็นประชาธิปไตยซึ่งจะแสดงออกให้ปรากฏได้อย่างชัดเจนในวาระที่จะต้องเสนอความคิดเห็นและตัดสินใจหากเครือข่ายได้ให้โอกาสในการเสนอความคิดเห็นและให้สิทธิในการตัดสินใจแก่สมาชิกอย่างเป็นอิสระเต็มที่แล้วย่อมบ่งบอกถึงความเข้มแข็งของการเป็นเครือข่ายในกระบวนการที่ต่างไปจากองค์กรที่มีการฝากอำนาจสิทธิขาดในการคิดและตัดสินใจไว้กับบุคคลเพียงคนเดียวหรือกับกลุ่มบุคคลใดกลุ่มหนึ่งที่มีได้แสดงถึงโอกาสและสิทธิของสมาชิกทั้งหมด ผลจากการที่สมาชิกมีส่วนร่วมในการเสนอความคิดเห็นและตัดสินใจนี้จะเป็นปัจจัยให้เกิดความรู้สึกรับผิดชอบร่วมกันของหมู่สมาชิกที่จะเป็นประโยชน์อย่างยิ่งต่อการระดมสรรพกำลัง เมื่อเครือข่ายมีความต้องการ

9. ลักษณะกิจกรรมและความต่อเนื่อง การจัดกิจกรรมที่ระบุว่าเป็นกิจกรรมเครือข่ายโดยที่มีหน่วยงานเจ้าภาพเป็นผู้จัดให้ภาคีสมาชิกได้มาพบปะกันอยู่ในหลาย ๆ เวที ซึ่งอาจเป็นจุดเริ่มต้นของการสร้างเครือข่าย แต่หลังจากนั้น เครือข่ายที่จะมีความเข้มแข็งอยู่ได้ด้วยตนเองจะต้องพยายามพัฒนาไปสู่การคิดและดำเนินกิจกรรมด้วยเครือข่ายเองเป็นหลัก โดยไม่ต้องรอว่าจะมีผู้จัดการให้จึงจะเกิดกิจกรรมของเครือข่ายได้ ซึ่งเป็นลักษณะของการพึ่งพิงภายนอกที่ไม่ใช่การอยู่ได้ด้วยตนเอง นอกจากนี้ ความสม่ำเสมอต่อเนื่องของกิจกรรมเป็นสิ่งที่ช่วยบอกถึงความเข้มแข็งของเครือข่ายเข้มแข็งด้วยเช่นกัน

10. แหล่งของทรัพยากร/ศักยภาพ トラバโตที่เครือข่ายยังต้องรอคอยผู้รู้และพึ่งพิงทรัพยากรจากภายนอก トラバนั้นเครือข่ายก็จะได้ไม่ได้ชื่อว่าอยู่ได้ด้วยตนเอง ดังนั้นการที่เครือข่ายสามารถแสวงหาและดึงทรัพยากร/ศักยภาพที่มีอยู่ภายใต้เครือข่ายมาใช้ได้มากเพียงไร ความเข้มแข็งของเครือข่ายก็เพิ่มมากขึ้นเท่านั้น เพราะการกระทำเช่นนี้นอกจากแสดงถึงการพึ่งพาตนเองได้แล้วจะยังเป็นการเพิ่มคุณค่าให้กับสิ่งที่สมาชิกเป็นและที่เครือข่ายมีอยู่อย่างแท้จริง อย่างไรก็ตามควรเข้าใจตรงกันว่า การแสวงหาทรัพยากร/ศักยภาพจากภายในนี้ ไม่ได้หมายความว่าเครือข่ายจะปฏิเสธการสนับสนุนจากภายนอกโดยสิ้นเชิง เพียงแต่ให้สมาชิกทุกคนตระหนักว่า เครือข่ายต้องมุ่งพึ่งพาตนเอง ก่อนนี้ถึงการช่วยเหลือจากภายนอก

11. การเรียนรู้ และนวัตกรรม แม้ว่าจำนวนของสมาชิกในเครือข่ายจะทำให้เห็นภาพของขนาดเครือข่ายในเชิงปริมาณ แต่ความเข้มแข็งของเครือข่ายต้องดูที่คุณภาพประกอบและเป็นคุณภาพที่มีความหมายมากกว่าเป็นเพียงการบวกรวมเชิงปริมาณนั้น หมายถึงว่าความหลากหลายที่มารวมกันของสมาชิก ก่อให้เกิดการเรียนรู้ใหม่ที่สามารถนำไปสู่การพัฒนา จนเกิดการสร้างสรรค์นวัตกรรมตามมา คุณภาพใหม่ที่เกิดขึ้นนี้ จึงอาจเป็นสิ่งที่เหล่าสมาชิกเกิดเป็นการเรียนรู้ขึ้นในตนเอง อันเป็นผลจากการมีปฏิสัมพันธ์ในกลุ่มหรืออาจเป็นผลปรากฏรูปธรรมในกิจกรรมที่มีพัฒนาการไปเรื่อย ๆ จนกระทั่งถึงการเป็นนวัตกรรมต้นแบบให้กับผู้อื่นต่อไปดำเนินงานอย่างต่อเนื่อง ได้แก่ ความร่วมมือขององค์กรสมาชิก/สมาชิก การมีคณะกรรมการที่เต็มใจเข้ามาทำงาน องค์กรสมาชิกมีความผูกพันกันทำงานด้วยใจ มีความเอื้ออาทรเป็นการทำงานแบบเพื่อนไม่ใช่การบังคับบัญชา

ธีรวุฒิ กายแก้ว (2556, หน้า 24 - 27) กล่าวว่า ปัจจัยความสำเร็จของเครือข่าย และปัจจัยที่สนับสนุนให้เครือข่ายประสบความสำเร็จ มีอยู่หลายประการ ได้แก่

1. สมาชิกและระบบความสัมพันธ์ที่ดี สมาชิก และระบบความสัมพันธ์ของเครือข่ายเป็นปัจจัยสำคัญเบื้องต้นที่ทำให้เกิดเครือข่าย และทำให้เครือข่ายประสบความสำเร็จในการดำเนินงาน สมาชิกของเครือข่ายหมายรวมถึงสมาชิกทั้งหมดซึ่งประกอบด้วยสมาชิกทั่วไป ผู้นำและผู้บริหารจัดการเครือข่าย และพนักงานต่าง ๆ ของเครือข่าย สมาชิกของเครือข่าย และระบบความสัมพันธ์ที่ดีที่สนับสนุนให้เครือข่ายประสบความสำเร็จ ควรมีลักษณะดังนี้

1.1 สมาชิกมีวิสัยทัศน์ร่วมกัน มีเป้าหมายร่วมกันที่จะรวมพลังกันเพื่อความสำเร็จร่วมกัน

1.2 สมาชิกมีผู้นำมีกลุ่มแกนนำที่มีภาวะผู้นำที่เหมาะสม เช่น มีวิสัยทัศน์ที่ดี มีคุณธรรม มีความรู้ความสามารถ กล้าตัดสินใจ และตัดสินใจได้ถูกต้องเหมาะสมกับสถานการณ์สามารถจูงใจและประสานงานได้ดี เป็นต้น

1.3 สมาชิกมีความรัก ความเมตตา ความเอื้ออาทร สมานฉันท์ สามัคคีกัน ไม่แข่งขันกันหรือขัดแย้งกัน เสียสละไม่เห็นแก่ประโยชน์ส่วนตนมากกว่าส่วนรวม

1.4 สมาชิกรวมกลุ่มกันอย่างเหนียวแน่น มีพันธสัญญาที่หนักแน่น และรักษาพันธกรณี มีความจริงใจ จริงจัง ศรัทธาต่อกันและกัน และมีความมั่นคงต่อเครือข่าย

1.5 สมาชิกมีค่านิยมร่วมกัน มีความเข้าใจกัน ให้เกียรติกันและกัน มีความสัมพันธ์กันแบบพี่น้อง สัมพันธ์กันด้วยใจด้วยจิตวิญญาณไม่ใช่เพื่อผลประโยชน์เพียงอย่างเดียว

1.6 การให้ความสำคัญแก่สมาชิกในด้านต่าง ๆ เพื่อสร้างความรู้สึกรักเป็นเจ้าของเครือข่าย และความผูกพันต่อเครือข่าย

1.7 มีการส่งเสริมให้สมาชิกได้แสดงบทบาทและโอกาสในการตัดสินใจในกิจกรรมของเครือข่ายด้วยตนเองและร่วมกับผู้อื่น

1.8 สมาชิกให้การสนับสนุน ส่งเสริมช่วยเหลือซึ่งกันและกัน มีขวัญและกำลังใจที่ดี ไม่ท้อแท้หรือหมดกำลังใจโดยง่าย

1.9 การพัฒนาความรู้ความสามารถและทักษะต่าง ๆ ของสมาชิกให้มีความสามารถในการดำเนินกิจกรรมต่าง ๆ ของเครือข่ายได้ด้วยตนเอง

1.10 ผู้นำกลุ่มแกนนำและสมาชิกมีความซื่อสัตย์สุจริต โดยเฉพาะอย่างยิ่งผู้ที่รับผิดชอบงานเกี่ยวกับการเงิน และการพัสดุต้องเป็นผู้ที่สมาชิกให้ความเชื่อถือและไว้วางใจ

2. กระบวนการมีส่วนร่วมและการเรียนรู้ร่วมกัน ปัจจัยสำคัญประการหนึ่งที่ทำให้เครือข่ายเจริญเติบโต และประสบความสำเร็จในการดำเนินงาน คือ กระบวนการมีส่วนร่วมและการเรียนรู้ร่วมกันของสมาชิกเครือข่าย ซึ่งควรมีลักษณะดังต่อไปนี้

2.1 เครือข่ายมีลักษณะเป็นองค์กรแห่งความร่วมมือ มุ่งเน้นการมีส่วนร่วมของสมาชิก ไม่ใช่การบังคับบัญชาหรือสั่งการ

2.2 เปิดโอกาสให้สมาชิกและผู้เกี่ยวข้องในเครือข่ายทุกคนทุกฝ่ายมีส่วนร่วมในกิจกรรมอย่างกว้างขวาง ไม่ผูกขาดโดยบุคคล หรือกลุ่มคนเพียงคนเดียวคนหนึ่ง หรือกลุ่มใดกลุ่มหนึ่ง

2.3 มีความสัมพันธ์แบบแนวราบ สมาชิกมีความสัมพันธ์แบบเท่าเทียมกันหรือเสมอภาคกันเคารพในศักดิ์ศรีของกันและกัน ไม่มีใครเหนือกว่าใคร

2.4 สมาชิกมีการแลกเปลี่ยนเรียนรู้ร่วมกันและอย่างสม่ำเสมอ จนกลายเป็นวัฒนธรรมของเครือข่าย

2.5 มีองค์ความรู้ที่เกิดขึ้นจากเวทีของการแลกเปลี่ยนเรียนรู้ และความสามารถในการแสวงหาความรู้ร่วมกันของสมาชิก ไม่ใช่โดยการชี้แนะของบุคคลใดบุคคลหนึ่ง

2.6 มีการเรียนรู้ที่เกิดจากผลของการปฏิบัติจริงหรือการทำกิจกรรมร่วมกัน ไม่ใช่ผลของการศึกษาจากชุมชนอื่น หรือบุคคลภายนอกเพียงฝ่ายเดียว

2.7 มีลักษณะเป็นการมีส่วนร่วมและการเรียนรู้แบบธรรมชาติ ไม่ใช่เพราะการจัดตั้งการถูกบังคับ หรือความเกรงใจ แต่เกิดจากจิตสำนึกร่วมกันของสมาชิกอย่างแท้จริงไม่ใช่การเสแสร้งหรือแกล้งทำ

2.8 เครือข่ายมีกิจกรรมอย่างต่อเนื่องสม่ำเสมอไม่ขาดตอนทำให้สมาชิกได้มีส่วนร่วมในกิจกรรมเครือข่ายอย่างต่อเนื่องไม่ขาดตอน

2.9 บรรยากาศในการดำเนินงานของเครือข่ายส่งเสริมให้สมาชิกมีความกล้าและมั่นใจที่จะร่วมในกิจกรรม ซึ่งเป็นบรรยากาศแบบกัลยาณมิตร เพิ่มพูนความรู้ และทักษะให้สมาชิกอย่างแท้จริง

2.10 มีเทคนิควิธีการที่นำมาใช้ในการเรียนรู้ร่วมกันหลาย ๆ วิธี เหมาะสมกับสมาชิกและกิจกรรมที่จัดในแต่ละครั้ง ไม่ซ้ำซากอยู่เพียงเทคนิควิธีการเดียว

3. การบริหารจัดการเครือข่ายที่ดี การบริหารจัดการเครือข่ายที่ดีเป็นปัจจัยสำคัญอีกประการหนึ่งที่สนับสนุนความสำเร็จของเครือข่ายซึ่งควรมีลักษณะดังต่อไปนี้

3.1 มีวิสัยทัศน์ ยุทธศาสตร์ ระบบการบริหารจัดการที่เหมาะสมกับสภาพ หรือลักษณะของเครือข่าย

3.2 มีกฎ ระเบียบ แนวทางการปฏิบัติของเครือข่ายที่เหมาะสม และมีประสิทธิภาพ

3.3 มีโครงสร้างในการบริหารเครือข่ายที่เหมาะสมกับคุณลักษณะของเครือข่าย

3.4 มีทรัพยากรที่เหมาะสมและเพียงพอในการดำเนินงาน ทั้งบุคลากร เงิน วัสดุ อุปกรณ์ และอื่น ๆ

3.5 มีระบบในการปกป้องคุ้มครองสมาชิกให้มีความมั่นคงและปลอดภัย รวมทั้งการจูงใจ การเสริมพลัง การสร้างขวัญและกำลังใจให้แก่สมาชิก

3.6 มีการบริหารงานแบบประชาธิปไตย ที่เปิดโอกาสให้สมาชิกมีส่วนร่วมในการบริหารและการดำเนินงาน ยอมรับในเสียงข้างมาก เชื่อมั่นในอิสราภาพ และเสรีภาพของสมาชิกมีความยืดหยุ่นในการดำเนินงาน เป็นต้น

3.7 มีการระดมทรัพยากรต่าง ๆ มาใช้อย่างเต็มที่ และมีประสิทธิภาพ ไม่ปล่อยหรือละเลยให้สูญเสียไปโดยไม่นำมาใช้ประโยชน์ สามารถควบคุมปัจจัยต่าง ๆ ที่เกี่ยวข้องทั้งภายในและภายนอกเครือข่ายได้

3.8 มีการปรับปรุงพัฒนาเครือข่ายตลอดเวลาตามสถานการณ์ ที่ไม่ยึดมั่นอยู่กับระบบบริหารแบบใดแบบหนึ่งเพียงระบบเดียว หรือมีความสามารถในการปรับตัวให้เหมาะสมกับสถานการณ์ต่าง ๆ ได้อย่างดี

3.9 มีระบบการติดต่อสื่อสารที่เหมาะสมและมีประสิทธิภาพ ทั้งภายในเครือข่ายและหน่วยงานภายนอกเครือข่าย

3.10 มีระบบการติดตามและประเมินผลที่เหมาะสม มีประสิทธิภาพ เป็นระยะ และสม่ำเสมอ และนำผลที่ได้มาใช้เป็นแนวทางในการปรับปรุงแก้ไข และพัฒนาเครือข่ายร่วมกัน

4. การขยายเครือข่าย เครือข่ายจะเจริญเติบโตได้นั้นต้องมีการขยายเครือข่ายออกไปด้วยการหาพันธมิตร หรือสมาชิกเพิ่มเพราะไม่เช่นนั้นแล้วเครือข่ายก็จะไม่เติบโตในเชิงปริมาณ แต่อาจจะถดถอย หรือลดจำนวนของสมาชิกลง และมีผลต่อการดำรงอยู่ของเครือข่าย ซึ่งการขยายเครือข่ายอาจดำเนินการได้ดังนี้

4.1 พยายามดำรงรักษาสมาชิกเครือข่ายที่มีอยู่ไว้ไม่ให้ละทิ้งเครือข่าย หรือไม่เลิกเป็นสมาชิกภาพของเครือข่าย

4.2 สร้างความสัมพันธ์อันดีกับบุคคล กลุ่ม องค์กรอื่น ๆ ทั้งที่มีอยู่ในชุมชน และภายนอกชุมชน

4.3 ดำเนินงานในลักษณะของการเป็นเครือข่ายของความร่วมมือ ด้วยการเป็นพันธมิตร หรือภาคีกับบุคคล กลุ่ม องค์กรอื่น ๆ ไม่ใช่เป็นคู่แข่งซึ่งกันและกันที่ต้องการแพ้ชนะ

4.4 การประชาสัมพันธ์เพื่อเผยแพร่บทบาทของเครือข่าย และความสำเร็จที่เกิดขึ้นไปสู่บุคคล กลุ่ม และองค์กรอื่น ๆ ที่ยังไม่ได้เป็นสมาชิกของเครือข่ายเพื่อสร้างการยอมรับในเครือข่าย

4.5 ผู้นำ กลุ่มแกนนำ และสมาชิกของเครือข่ายต้องช่วยกันขยายไปสู่สมาชิกใหม่ ๆ ทั้งโดยการใช้ความสัมพันธ์ส่วนตัว ความสัมพันธ์ทางสังคม และวัฒนธรรม

4.6 กฎ ระเบียบต่าง ๆ ของเครือข่าย เปิดโอกาสให้สมาชิกใหม่เข้าร่วมกับเครือข่ายได้ และมีขั้นตอนไม่ยุ่งยาก

4.7 ใช้การประชุม การสัมมนา การฝึกอบรมร่วมกัน เป็นเครื่องมือในการหาสมาชิกใหม่ของเครือข่าย เพราะกิจกรรมข้างต้นจะนำไปสู่การร่วมมือกันในลักษณะเครือข่ายได้ง่าย

4.8 เปลี่ยนวิกฤติให้เป็นโอกาส กล่าวคือ เมื่อบุคคล กลุ่ม องค์กร หรือชุมชนประสบปัญหา หรือเกิดวิกฤติการณ์ขึ้น เครือข่ายต้องเข้าไปสนับสนุน ช่วยเหลือ ซึ่งจะนำไปสู่การเป็นสมาชิกใหม่ของเครือข่ายได้

4.9 ให้บุคคล กลุ่ม หรือองค์กรที่เป็นเป้าหมายได้รู้ และเข้าใจว่าถ้าหากมาร่วมเป็นสมาชิกใหม่ของเครือข่ายแล้วจะมีสถานภาพ และบทบาทในเครือข่ายอย่างไร มีโอกาส ที่จะพบความสำเร็จในการดำเนินงานอย่างไร

4.10 แต่งตั้งคณะกรรมการดำเนินการหาสมาชิกใหม่โดยตรง เพื่อให้การขยายเครือข่ายเป็นไปอย่างเป็นรูปธรรม มีเป้าหมาย มีแผนงาน และดำเนินงานอย่างจริงจัง

สรุปได้ว่า ปัจจัยความสำเร็จของเครือข่าย ได้แก่ ความเข้าใจของสมาชิก ความเป็นประชาธิปไตย ความจริงใจ การสื่อสาร สมาชิกและระบบความสัมพันธ์ ความชัดเจนของเป้าหมาย กระบวนการเสนอความคิดเห็นและตัดสินใจ ลักษณะกิจกรรมและความต่อเนื่อง แหล่งของ

ทรัพยากร/ศักยภาพ การเรียนรู้ และนวัตกรรม กระบวนการมีส่วนร่วมและการเรียนรู้ร่วมกัน การบริหารจัดการเครือข่ายที่ดี และการขยายเครือข่าย

4. รูปแบบและการพัฒนารูปแบบ

ผู้วิจัยได้ศึกษาแนวคิดเกี่ยวกับรูปแบบและการพัฒนารูปแบบ ประกอบด้วย ความหมายของรูปแบบ ประเภทของรูปแบบ องค์ประกอบของรูปแบบ การพัฒนารูปแบบ เทคนิคในการตรวจสอบรูปแบบ และมาตรฐานการประเมินรูปแบบ โดยมีรายละเอียดดังนี้

4.1 ความหมายของรูปแบบ

รูปแบบ มาจากคำว่า “Model” ในภาษาอังกฤษ ซึ่งมีผู้นำมาใช้เป็นคำไทย แตกต่างกันไป เช่น ตัวแบบ แบบจำลอง รูปแบบ โมเดล เป็นต้น โดยในการวิจัยครั้งนี้ผู้วิจัยใช้คำว่า รูปแบบ เนื่องจากเป็นคำที่นิยมใช้กันอย่างแพร่หลายในงานวิจัยแขนงต่าง ๆ ซึ่งมีนักการศึกษา นักวิจัยให้ความหมายไว้ดังนี้

เรขา ศรีวิชัย (2554, หน้า 13) ให้ความหมายไว้ว่า รูปแบบ หมายถึง การจำลององค์ประกอบที่สำคัญของปรากฏการณ์หรือลักษณะของสิ่งของโดยประกอบด้วยกระบวนการ หรือขั้นตอนสำคัญที่มีความสัมพันธ์กันในเชิงทฤษฎี หลักการ แนวคิด หรือความเชื่อต่าง ๆ ของปรากฏการณ์นั้น ๆ ซึ่งได้รับการพิสูจน์ ทดสอบ หรือยอมรับว่าสามารถใช้เป็นแบบแผนในการดำเนินงานให้บรรลุวัตถุประสงค์ของรูปแบบนั้น ๆ

วิชญาภา เมธีวรฉัตร (2557, หน้า 13) ให้ความหมายไว้ว่า รูปแบบ หมายถึง แบบจำลองอย่างง่ายหรืออย่างย่อส่วน (Simplified form) ของปรากฏการณ์ต่าง ๆ ที่ผู้เสนอรูปแบบดังกล่าวได้ศึกษาและพัฒนาขึ้นมาเพื่อแสดงหรืออธิบายปรากฏการณ์ที่เข้าใจได้ง่ายขึ้น หรือในบางกรณีอาจจะใช้ประโยชน์ในการทำนายปรากฏการณ์ที่จะเกิดขึ้น ตลอดจนใช้เป็นแนวทางในการดำเนินการอย่างใดอย่างหนึ่งต่อไป

อรนภา ทศนัยนา (2559, หน้า 31) ให้ความหมายไว้ว่า รูปแบบ หมายถึง สิ่งที่จำลองทางความคิดเพื่ออธิบายปรากฏการณ์ เพื่อเป็นแนวทางในการสร้าง ทำซ้ำหรือเป็นตัวอย่งในการปฏิบัติ

ไกรราชกช พลรัตน์ (2559, หน้า 35) ให้ความหมายไว้ว่า รูปแบบ หมายถึง โครงสร้างทางความคิด เป็นสิ่งหรือวิธีการดำเนินงานที่เป็นต้นแบบของอย่างใดอย่างหนึ่ง เช่น รูปแบบในการพัฒนาท้องถิ่น รูปแบบการเสนอสินค้า รูปแบบการเสนอการสอนหรือการอบรม ซึ่งเป็นการแสดงหรืออธิบายความสัมพันธ์ขององค์ประกอบต่าง ๆ ของรูปแบบนั้น อย่างมีวัตถุประสงค์อย่างชัดเจน

พัฒนา พรหมณี (2560, หน้า 130) สรุปไว้ว่า รูปแบบ หมายถึง แบบจำลองหรือตัวแบบอย่างง่ายหรือย่อส่วนของปรากฏการณ์ต่าง ๆ ที่ผ่านการศึกษาและพัฒนาขึ้นมาเพื่อแสดงหรืออธิบายปรากฏการณ์ให้เข้าใจได้ง่ายขึ้น เป็นสิ่งที่สร้างหรือพัฒนาขึ้นจากหลักปรัชญา ทฤษฎี หลักการ แนวคิด และความเชื่อที่เกี่ยวข้อง เพื่อเป็นการแสดงโครงสร้างทางความคิดหรือองค์ประกอบ และความสัมพันธ์ขององค์ประกอบที่สำคัญ เป็นขั้นเป็นตอนสำหรับถ่ายทอดความสัมพันธ์ขององค์ประกอบโดยใช้สื่อ หรือเครื่องมือเข้าช่วยเพื่อทำให้เกิดความรู้ เข้าใจได้ง่ายและกระชับถูกต้อง สามารถวัดตรวจสอบ และเปรียบเทียบความรู้ความเข้าใจได้

สโตนเนอร์ และ วันเคล (Stoner & Wankel, 1986, p.12) ให้ความหมายไว้ว่า รูปแบบ หมายถึง การจำลองความจริงของปรากฏการณ์ เพื่อให้เข้าใจความสัมพันธ์ที่สลับซับซ้อนของ ปรากฏการณ์นั้น ๆ ได้ง่ายขึ้น

คีฟส์ (Keeves, 1988, p.559) ให้ความหมายไว้ว่า รูปแบบ หมายถึง การแสดงโครงสร้าง เพื่อศึกษาความสัมพันธ์ของตัวแปร

สรุปได้ว่า รูปแบบ หมายถึง กรอบแนวคิดที่แสดงให้เห็นถึงโครงสร้างทางความคิด องค์ประกอบต่าง ๆ ซึ่งมีความสัมพันธ์กันในเชิงทฤษฎี หลักการ แนวคิด ซึ่งได้รับการพิสูจน์ ทดสอบ หรือยอมรับว่าสามารถใช้เป็นแบบแผนในการดำเนินงานให้บรรลุวัตถุประสงค์ของรูปแบบนั้น ๆ ในการวิจัยครั้งนี้ผู้วิจัยจึงให้ความหมายไว้ว่า รูปแบบเครือข่ายความร่วมมือเพื่อพัฒนาคุณภาพการจัดการศึกษา หมายถึง กรอบแนวคิดที่แสดงให้เห็นถึงโครงสร้างความสัมพันธ์ขององค์ประกอบการดำเนินงาน ของเครือข่ายความร่วมมือ กระบวนการสร้างเครือข่ายความร่วมมือ และการบริหารจัดการคุณภาพ การศึกษา เพื่อเป็นแนวทางในการดำเนินงานเครือข่ายความร่วมมือเพื่อพัฒนาคุณภาพการจัดการศึกษาของโรงเรียนอยุธยาวิทยาลัย สังกัดสำนักงานเขตพื้นที่การศึกษามัธยมศึกษา เขต 3

4.2 ประเภทของรูปแบบ

มีนักการศึกษา นักวิจัยกล่าวถึงประเภทของรูปแบบไว้ ดังนี้

วิภาดา ศรีจอมขวัญ (2554, หน้า 32 - 33) อธิบายถึงรูปแบบ ดังนี้

1. รูปแบบที่เป็นแบบจำลอง (Model) หมายถึง องค์ประกอบทั้งปวงมีความสัมพันธ์กัน เพื่อนำไปสู่เป้าหมายขององค์กร ประกอบด้วย เป้าหมาย วัตถุประสงค์จุดมุ่งหมาย กิจกรรม การดำเนินการ ความสัมพันธ์กับสภาพแวดล้อม ทั้งภายในและภายนอก และยุทธวิธีของแต่ละ องค์ประกอบ

2. รูปแบบที่เป็นระบบ หมายถึง โครงการกิจกรรม หรือการดำเนินการ เกี่ยวกับการปรับปรุง เพิ่มพูนความรู้ ทักษะ ทศนคติ และความสามารถ ประกอบด้วย ปัจจัยที่ส่งผลกระทบต่อระบบปัจจัย นำเข้า ระบบย่อย หรือกระบวนการผลิต และข้อมูลป้อนกลับ

3. รูปแบบการพัฒนา โดยกำหนดเป็นโปรแกรมการพัฒนา หมายถึง แผนงานที่ต้องการ พัฒนา ซึ่งประกอบด้วย ความสำคัญ แนวคิดและหลักการ วัตถุประสงค์ แนวทางในการพัฒนา และกลไกในการดำเนินการ

4. รูปแบบที่สังเคราะห์ให้เป็นแผนภูมิเป็นการเชื่อมโยงความสัมพันธ์ของการวิจัยกับการพัฒนา และมีแนวคิดที่สอดคล้องกับการพัฒนารูปแบบ

สมิธ และคณะ (Smith, et al., 1980, p.461) จำแนกรูปแบบออกเป็น 2 ประเภท ได้แก่

1. รูปแบบเชิงกายภาพ (Physical model) จำแนกเป็น

1.1 รูปแบบคล้ายจริง (Iconic model) มีลักษณะคล้ายของจริง เช่น เครื่องบินจำลอง หุ่นไล่กา ฯลฯ

1.2 รูปแบบเสมือนจริง (Analog model) มีลักษณะคล้ายปรากฏการณ์จริง เช่น การทดลองทางเคมีในห้องปฏิบัติการก่อนการทำการทดลอง เครื่องบินจำลองที่บินได้ หรือเครื่องฝึกหัดบิน รูปแบบชนิดนี้มีความใกล้เคียงความจริงมากกว่าแบบแรก

2. รูปแบบเชิงสัญลักษณ์ (Symbol model) จำแนกเป็น

2.1 รูปแบบข้อความ (Verbal model) หรือรูปแบบเชิงคุณภาพ (Qualitative model) เป็นการใช้อธิบายปฏิกิริยาธรรมดาดำเนินการอธิบายโดยย่อ เช่น คำพรรณนาลักษณะงาน คำอธิบายรายวิชา เป็นต้น

2.2 รูปแบบทางคณิตศาสตร์ (Mathematical model) หรือรูปแบบเชิงคุณภาพ (Quantitative model) เช่น สมการ และโปรแกรมเชิงเส้น เป็นต้น

คีฟส์ (Keeves, 1988, p.561) ได้แบ่งประเภทของโมเดลโดยยึดแนวทางของ แคปแลน และทัทสุโอกะ (Caplan & Tutsuoka) และพัฒนาการของการใช้โมเดลทางการศึกษาได้เป็น 4 ประเภท ดังนี้

1. โมเดลเชิงเทียบเคียง (Analogue model)

โมเดลเชิงเทียบเคียงมีลักษณะเป็นโมเดลเชิงกายภาพ ส่วนใหญ่ใช้ทางด้านวิทยาศาสตร์ เช่น โมเดล แสดงพัฒนาการของอะตอม เป็นต้น โมเดลประเภทนี้ทางการศึกษาไม่ค่อยนำมาใช้กัน สร้างขึ้นโดยใช้หลักการเทียบเคียงโครงสร้างของโมเดลให้สอดคล้องกับลักษณะของสิ่งที่คล้ายคลึงกัน และทำให้โมเดลสอดคล้องกับข้อมูลหรือความรู้ที่มีอยู่ในขณะนั้นด้วยโมเดลที่สร้างขึ้นต้องมีองค์ประกอบที่ชัดเจน เพื่อให้สามารถนำไปทดสอบด้วยข้อมูลเชิงประจักษ์ได้ และสามารถนำไปใช้หาข้อสรุปของปรากฏการณ์ได้อย่างกว้างขวาง โมเดลประเภทนี้ที่ใช้ในวงการการศึกษา เช่น โมเดลของจำนวนประชากรนักเรียนในโรงเรียน (Model of a school population) สร้างขึ้นโดยการเทียบเคียงกับลักษณะของแท่งน้ำที่ประกอบด้วย ท่อน้ำเข้าและท่อน้ำออก กล่าวคือ จำนวนนักเรียนที่เข้าโรงเรียน ประกอบด้วย อัตราการเกิดของเด็ก อัตราการย้ายเข้าพื้นที่ และอัตราการรับเด็กอายุต่ำกว่าเกณฑ์ ส่วนจำนวนนักเรียนที่ออกจากโรงเรียน ประกอบด้วยอัตราการย้ายออกจากพื้นที่ อัตราการออกจากโรงเรียนตามระบบ และอัตราการออกจากโรงเรียนเนื่องจากอายุพ้นเกณฑ์ จุดมุ่งหมายของโมเดลนี้ก็เพื่ออธิบายการเปลี่ยนแปลงของจำนวนประชากรนักเรียนในโรงเรียน ซึ่งการทดสอบโมเดลประเภทนี้ทำได้โดยการเปรียบเทียบกับข้อมูลเชิงประจักษ์ที่เก็บรวบรวมได้ในขณะนั้นตามหลักการการให้เหตุผลทางตรรกะ อย่างไรก็ตามโมเดลประเภทนี้มีจุดอ่อน คือ ไม่สามารถระบุความสัมพันธ์ของแต่ละองค์ประกอบภายในโมเดลได้อย่างชัดเจนจึงทำให้นำไปใช้ได้อย่างจำกัด

2. โมเดลเชิงข้อความ (Semantic model)

ลักษณะสำคัญของโมเดลประเภทนี้ คือ การแสดงความสัมพันธ์ขององค์ประกอบภายในโมเดลในรูปของข้อความ โมเดลเชิงข้อความใช้หลักการเทียบเคียงเชิงแนวความคิด จึงให้ได้เนื้อหาสาระมากกว่าโมเดลเชิงเทียบเคียง การที่โมเดลประเภทนี้ใช้ข้อความ จึงทำให้อธิบายรายละเอียดของโมเดลได้ดี แต่จุดอ่อนของโมเดลประเภทนี้ก็คือขาดความชัดเจนยากแก่การทดสอบโครงสร้างของโมเดล อย่างไรก็ตามโมเดลเชิงข้อความก็นำมาใช้กันแพร่หลายทางด้านการศึกษา เพราะสามารถนำไปใช้ศึกษาหรือวิจัยเกี่ยวกับปรากฏการณ์ทางการศึกษาได้ดี เช่น โมเดลการเรียนรู้ในโรงเรียน เป็นต้น

3. โมเดลเชิงคณิตศาสตร์ (Mathematical model)

โมเดลเชิงคณิตศาสตร์ได้เริ่มนำมาใช้ในทางการศึกษาในช่วงต้นของทศวรรษที่ 1960 แรก ๆ นำมาใช้ทางด้านการศึกษาวิจัยก่อน ต่อมาจึงขยายไปใช้กับการวิจัยทางการศึกษาในสาขา

วิชาอื่น ๆ ปัจจุบันมีแนวโน้มว่าจะนำไปใช้ทางด้านพฤติกรรมศาสตร์ และสังคมศาสตร์เพิ่มขึ้นเพราะสามารถทดสอบสมมติฐานได้ ซึ่งจะช่วยให้นำไปสู่การสร้างทฤษฎีในสาขาวิชานั้น

4. โมเดลเชิงสาเหตุ (Causal model)

4.1 โมเดลระบบเส้นเดียว (Recursive model) เป็นโมเดลที่แสดงความสัมพันธ์เชิงสาเหตุระหว่างตัวแปร ด้วยเส้นโยงที่มีทิศทางเป็นสาเหตุไปในทางเดียวกัน หรือไม่มีความสัมพันธ์ย้อนกลับ รวมทั้งกรณีความสัมพันธ์ของตัวแปรเดียวกันแต่ต่างวันเวลากัน

4.2 โมเดลเชิงสาเหตุเส้นคู่ (Non-recursive model) คือ โมเดลที่แสดงความสัมพันธ์เชิงสาเหตุระหว่างตัวแปร โดยทิศทางความสัมพันธ์ของตัวแปรภายในโมเดลตัวหนึ่ง อาจเป็นได้ทั้งสาเหตุและผลของตัวแปรภายในโมเดลอีกตัวหนึ่ง หรือมีทิศทางความสัมพันธ์ย้อนกลับนั่นเอง

สไตเนอร์ (Steiner, 1988, p.52) ได้จำแนกรูปแบบออกเป็น 2 ประเภท ดังนี้

1. รูปแบบเชิงกายภาพ (Physical model) จำแนกออกเป็น 1) รูปแบบของสิ่งใดสิ่งหนึ่ง (Model of) เช่น รูปแบบเครื่องบินที่สร้างเหมือนจริง แต่มีขนาดย่อ และ 2) รูปแบบสำหรับสิ่งใดสิ่งหนึ่ง (Model for) เป็นรูปแบบจำลองที่ออกแบบไว้เพื่อเป็นต้นแบบผลิตสินค้า ต้องสร้างรูปแบบเท่าของจริงขึ้นมาก่อนแล้วจึงผลิตสินค้าตามรูปแบบนั้น

2. รูปแบบเชิงแนวคิด (Conceptual model) จำแนกออกเป็น 1) รูปแบบเชิงแนวคิดของสิ่งหนึ่งสิ่งใด (Conceptual model of) เป็นรูปแบบหรือแบบจำลองที่สร้างขึ้นโดยจำลองมาจากทฤษฎีที่มีอยู่แล้ว เช่น รูปแบบที่สร้างมาจากทฤษฎีการคงอยู่ของนักเรียนในโรงเรียน เป็นต้น และ 2) รูปแบบเชิงแนวคิดเพื่อสิ่งหนึ่งสิ่งใด (Conceptual model for) เป็นรูปแบบที่สร้างขึ้นมาเพื่ออธิบายทฤษฎี หรือปรากฏการณ์ เช่น รูปแบบที่สร้างขึ้นจากทฤษฎีการคัดสรรตามธรรมชาติ เพื่อนำไปอธิบายทฤษฎีการคงอยู่ของนักเรียนในโรงเรียน เป็นต้น

สรุปได้ว่า รูปแบบมีหลายประเภทที่แตกต่างกันออกไป เช่น รูปแบบเชิงกายภาพ รูปแบบเชิงสัญลักษณ์ รูปแบบเชิงเทียบเคียง รูปแบบเชิงข้อความ รูปแบบเชิงคณิตศาสตร์ รูปแบบเชิงสาเหตุ รูปแบบเชิงแนวคิด เป็นต้น โดยจะนำรูปแบบใดไปใช้ต้องพิจารณาให้เหมาะสมกับการวิจัยที่ผู้วิจัยทำการศึกษา

4.3 องค์ประกอบของรูปแบบ

มีนักการศึกษา นักวิจัยกล่าวถึงองค์ประกอบของรูปแบบไว้ ดังนี้

เยาวดี ราชชัยกุล วิบูลย์ศรี (2556) ได้สรุปไว้ว่า องค์ประกอบของรูปแบบ มีอยู่ 2 ส่วน คือ 1) วัตถุประสงค์ของรูปแบบ อาจจะมีวัตถุประสงค์เดียวหรือหลายวัตถุประสงค์ก็ได้โดยจะมีขอบเขตกว้างหรือจำกัดก็ได้ ซึ่งหมายความว่า รูปแบบที่พัฒนาขึ้นนั้นเป็นรูปแบบที่ครอบคลุมงานทั้งหมดที่องค์การกำลังดำเนินการอยู่หรือเป็นเพียงส่วนหนึ่งของงานทั้งหมดก็ได้ ในการตั้งวัตถุประสงค์ของรูปแบบนั้น อาจจะทำให้ออกมาในรูปของเจตนารมณ์ที่จะดำเนินการหรือผลผลิตที่ต้องการให้เกิดขึ้นก็ได้ และวัตถุประสงค์ที่กำหนดขึ้นนี้จะเป็เป้าหมายในการออกแบบกลไกการทำงานเพื่อบรรลุวัตถุประสงค์ดังกล่าว และ 2) กลไกของรูปแบบเป็นองค์ประกอบของระบบงานที่มีความเป็นอิสระจากกันและกัน แต่ทำงานสัมพันธ์กันและพึ่งพาอาศัยกันในการทำงานตามวัตถุประสงค์ของรูปแบบ ซึ่งเปรียบเสมือนการทำงานของเครื่องยนต์ที่ออกแบบไว้เพื่อให้ส่วนประกอบต่าง ๆ ทำงานตามหน้าที่เพื่อให้บรรลุวัตถุประสงค์ของการสร้างเครื่องยนต์ อย่างไรก็ตามไม่ว่าจะเป็น

รูปแบบที่ครอบคลุมงานทั้งระบบขององค์การหรืองานบางส่วนขององค์การก็ตาม ผู้ออกแบบไม่สามารถที่จะออกแบบองค์ประกอบย่อยของระบบนั้น ๆ ได้ทั้งหมด เพราะจะมีรายละเอียดและความสลับซับซ้อนมากเกินไป ดังนั้นการออกแบบรูปแบบจึงกำหนดเฉพาะองค์ประกอบสำคัญของระบบนั้น ๆ เท่านั้น

ปารีชาติ ชมชื่น (2555, หน้า 12) ได้เสนอแนวคิดไว้ว่า รูปแบบควรมีองค์ประกอบหลักคือ 1) วัตถุประสงค์ของรูปแบบ 2) ทฤษฎีพื้นฐานและหลักการของรูปแบบ 3) ระบบงานและกลไกของรูปแบบ 4) วิธีดำเนินงานของรูปแบบ และ 5) แนวการประเมินรูปแบบ โดยมีคำอธิบายศัพท์เฉพาะประกอบรูปแบบ พร้อมมีเงื่อนไขการนำรูปแบบไปใช้ การจัดทำคู่มือการใช้รูปแบบโดยนำสาระขององค์ประกอบบรรจุไว้อย่างสมบูรณ์ เอื้อประโยชน์ต่อผู้สนใจศึกษาและนำรูปแบบไปใช้

พัฒนา พรหมณี (2560, หน้า 130) กล่าวว่า รูปแบบ ต้องประกอบด้วยองค์ประกอบ ดังนี้ 1) วัตถุประสงค์ของรูปแบบ เป็นการกำหนดว่าจะสร้างและพัฒนารูปแบบเพื่อวัตถุประสงค์ในงานสาธารณสุขด้านใด โดยทั่วไปมักจะพัฒนารูปแบบขึ้นมาเพื่อแก้ปัญหาอย่างใดอย่างหนึ่ง หรือเพื่อการดำเนินงานเกิดผลงานที่ดีขึ้นตามภารกิจขององค์กร 2) ทฤษฎีพื้นฐานและหลักการของรูปแบบ ผู้สร้างและพัฒนารูปแบบต้องกำหนดรูปแบบสร้างขึ้นจากฐานคิดของทฤษฎีและหลักการใดบ้าง 3) ระบบงานและกลไกของรูปแบบ สำหรับใช้ในการดำเนินงานให้เป็นไปตามหลักการและบรรลุตามวัตถุประสงค์ของรูปแบบ เช่น การจัดโครงสร้างองค์การ การตั้งคณะกรรมการและคณะทำงานที่จำเป็น พร้อมกับการกำหนดบทบาทหน้าที่ ความสัมพันธ์และการทำงานร่วมกันของกลไกเหล่านั้น เพื่อการบรรลุวัตถุประสงค์ของรูปแบบที่กำหนดไว้ 4) วิธีการดำเนินงานของรูปแบบ เป็นการกำหนดภารกิจ กระบวนการ วิธีการ กิจกรรมและอื่น ๆ ที่ต้องดำเนินการเพื่อการบรรลุวัตถุประสงค์ของรูปแบบ 5) แนวทางการประเมินผลการดำเนินงานของรูปแบบ เป็นการกำหนดแนวทางและเครื่องมือในการประเมินผลรูปแบบตามวัตถุประสงค์ของรูปแบบว่าเป็นไปตามระบบงานที่กำหนดไว้หรือไม่เพียงใด เพื่อประโยชน์ในการตรวจสอบว่ารูปแบบทำหน้าที่ตามที่สร้างไว้มากน้อยเพียงใดและเป็นไปตามวัตถุประสงค์หรือไม่เพียงใด ตลอดจนกำหนดแนวทางในการพัฒนาปรับปรุงรูปแบบให้สมบูรณ์และตอบสนองการดำเนินงานมากขึ้นอย่างต่อเนื่อง 6) คำอธิบายประกอบรูปแบบ เป็นการอธิบายคำศัพท์เฉพาะที่นำมาใช้ในการสร้างและพัฒนารูปแบบเพื่อสื่อความให้มีความเข้าใจตรงกันในการนำรูปแบบไปใช้ 7) การระบุเงื่อนไขการนำรูปแบบไปใช้ เนื่องจากรูปแบบมีข้อจำกัดของรูปแบบเอง ดังนั้น การสร้างและพัฒนารูปแบบควรได้ระบุเงื่อนไขที่จะทำให้การนำรูปแบบไปใช้ประสบผลสำเร็จและข้อควรระวังเพื่อป้องกันปัญหาที่อาจจะเกิดขึ้น และ 8) การจัดทำคู่มือการใช้รูปแบบการสร้างหรือพัฒนารูปแบบควรจัดทำคู่มือการใช้รูปแบบโดยนำสาระของรูปแบบ เครื่องมือ และเอกสารประกอบการใช้รูปแบบทั้งหมดมาบรรจุไว้ในคู่มือเพื่อการพัฒนารูปแบบการดำเนินงานที่สมบูรณ์ครบถ้วน และเมื่อตรวจสอบคุณภาพของรูปแบบแล้วต้องรายงานการตรวจสอบรูปแบบไว้ในภาคผนวกของคู่มือ เพื่อประโยชน์ต่อผู้สนใจศึกษาและนำรูปแบบไปใช้ในการดำเนินงานอย่างเหมาะสม

สสิพัชร์ สาทรพาณิชย์ (2562, หน้า 125) สรุปไว้ว่า การพัฒนารูปแบบ (Model development) เป็นกระบวนการสร้างพัฒนารูปแบบที่ประกอบด้วย 1) การศึกษาองค์ความรู้ที่เกี่ยวข้องกับรูปแบบ 2) การพัฒนารูปแบบโดยเทคนิคต่าง ๆ 3) การประเมินความเหมาะสม

ความเป็นไปได้หรือการทดลองใช้รูปแบบ ในการพัฒนารูปแบบไม่มีข้อกำหนดตายตัว แต่โดยทั่วไป การพัฒนารูปแบบจะเริ่มต้นจากการศึกษาองค์ความรู้กับเรื่องที่จะพัฒนารูปแบบให้ชัดเจน จากนั้น กำหนดหลักการและองค์ประกอบรูปแบบที่จะพัฒนา สร้างรูปแบบขึ้น จากนั้นนำรูปแบบไปตรวจสอบ ความเหมาะสม ความเป็นไปได้ หรือทดลองใช้ต่อไป จากการศึกษาวิเคราะห์ในเรื่องนี้พอสรุปได้ว่าการสร้างรูปแบบนั้นไม่มีข้อกำหนดที่ตายตัวแน่นอนว่าต้องทำอะไรบ้าง แต่โดยทั่วไปเริ่มต้นจากการศึกษาองค์ความรู้ (Intensive knowledge) เกี่ยวกับเรื่องที่จะสร้างรูปแบบให้ชัดเจน จากนั้นค้นหา สมมติฐานและหลักการของรูปแบบที่พัฒนาสร้างรูปแบบตามหลักที่กำหนดขึ้น นำรูปแบบที่สร้างขึ้น ไปตรวจสอบความเหมาะสมและหาคุณภาพของรูปแบบต่อไป ส่วนการพัฒนารูปแบบมี 2 ส่วนใหญ่ คือ การสร้างรูปแบบและประเมินความเหมาะสมและหาคุณภาพรูปแบบ

บราวน์ และโมเบิร์ก (Brown & Moberg, 1980, pp.16 - 17) ได้กำหนดองค์ประกอบของ รูปแบบตามแนวคิดเชิงระบบ (System approach) กับหลักการบริหารตามสถานการณ์ (Contingency approach) 5 องค์ประกอบ ได้แก่ 1) สภาพแวดล้อม (Environment) 2) เทคโนโลยี (Technology) 3) โครงสร้าง (Structure) 4) กระบวนการบริหารจัดการ (Management process) และ 5) การตัดสินใจสั่งการ (Decision making)

สรุปได้ว่า องค์ประกอบของแบบรูปแบบไม่ปรากฏหลักเกณฑ์ที่เป็นเกณฑ์ตายตัว ขึ้นอยู่กับ ลักษณะเฉพาะของเรื่องที่กำลังศึกษา โดยทั่วไปประกอบด้วยวัตถุประสงค์ของรูปแบบ ทฤษฎีพื้นฐาน และหลักการของรูปแบบ ระบบงานและกลไกของรูปแบบ วิธีการดำเนินงานของรูปแบบ แนวทางการประเมินผลการดำเนินงานของรูปแบบ คำอธิบายประกอบรูปแบบ การระบุเงื่อนไขการนำรูปแบบ ไปใช้ และการจัดทำคู่มือการใช้รูปแบบ ทั้งนี้แล้วแต่ความเหมาะสมของการวิจัย

4.4 การพัฒนารูปแบบ

มีนักการศึกษา นักวิจัยกล่าวถึงการพัฒนารูปแบบไว้ดังนี้

คันสนีย์ อินสาร (2562, หน้า 23 - 24) ได้กล่าวถึง การพัฒนารูปแบบแบ่งออกเป็น 2 ขั้นตอน ได้แก่ 1) การสร้างหรือพัฒนารูปแบบ และ 2) การตรวจสอบความเที่ยงตรงของรูปแบบ ซึ่งแต่ละ ขั้นตอนมีรายละเอียด ดังนี้

ขั้นตอนที่ 1 การสร้าง หรือพัฒนารูปแบบ ในขั้นตอนนี้ผู้วิจัยจะสร้างหรือพัฒนารูปแบบ ขึ้นมาก่อนเป็นรูปแบบตามสมมติฐาน (Hypothesis model) โดยศึกษาแนวคิด ทฤษฎี และ ผลการวิจัยที่เกี่ยวข้อง นอกจากนี้ผู้วิจัยอาจจะศึกษารายกรณีหน่วยงานที่ดำเนินการในเรื่องนั้น ๆ ได้ เป็นอย่างดี ซึ่งผลการศึกษานำมาใช้กำหนดองค์ประกอบหรือตัวแปรต่าง ๆ ภายในรูปแบบ รวมทั้ง ลักษณะความสัมพันธ์ระหว่างองค์ประกอบหรือตัวแปรเหล่านั้น หรือลำดับก่อนหลังของแต่ละ องค์ประกอบในรูปแบบ ดังนั้นการพัฒนารูปแบบในขั้นตอนนี้จะต้องอาศัยหลักการของเหตุผลเป็น รากฐานสำคัญ ซึ่งโดยทั่วไปการศึกษาในขั้นตอนนี้จะมีขั้นตอนย่อย ๆ ดังนี้

1. การศึกษาเอกสารและงานวิจัยที่เกี่ยวข้อง เพื่อนำสารสนเทศที่ได้มาวิเคราะห์ และ สังเคราะห์เป็นร่างกรอบความคิดการวิจัย
2. การศึกษาจากบริบทจริงในขั้นตอนนี้อาจจะดำเนินการได้หลายวิธี ดังนี้

2.1 การศึกษาสภาพและปัญหาการดำเนินการในปัจจุบันของหน่วยงาน โดยศึกษาความคิดเห็นจากบุคคลที่เกี่ยวข้อง (Stakeholder) ซึ่งวิธีศึกษาอาจจะใช้วิธีการสัมภาษณ์ การสอบถาม การสำรวจ การสนทนากลุ่ม เป็นต้น

2.2 การศึกษารายกรณี (Case study) หรือพหุกรณี หน่วยงานที่ประสบผลสำเร็จ หรือมีแนวปฏิบัติที่ดีในเรื่องที่ศึกษา เพื่อนำมาเป็นข้อมูลสารสนเทศที่สำคัญในการพัฒนารูปแบบ

2.3 การศึกษาข้อมูลจากผู้เชี่ยวชาญหรือผู้ทรงคุณวุฒิ วิธีศึกษาอาจจะใช้วิธีการสัมภาษณ์ การสนทนากลุ่ม (Focus group discussion) เป็นต้น

3. การจัดทำรูปแบบ ในขั้นตอนนี้ผู้วิจัยจะใช้สารสนเทศที่ได้ในข้อ 1 และ 2 มาวิเคราะห์และสังเคราะห์เพื่อกำหนดเป็นกรอบความคิดการวิจัย เพื่อนำมาจัดทำรูปแบบ

ขั้นตอนที่ 2 การทดสอบความเที่ยงตรงของรูปแบบ ภายหลังจากที่ได้พัฒนารูปแบบในขั้นตอนแรกแล้วจำเป็นที่จะต้องทดสอบความเที่ยงตรงของรูปแบบดังกล่าว เพราะรูปแบบที่พัฒนาขึ้นถึงแม้จะพัฒนาโดยมีรากฐานจากทฤษฎี แนวความคิดรูปแบบของบุคคลอื่น และผลการวิจัยที่ผ่านมา แต่ก็ยังเป็นเพียงรูปแบบตามสมมติฐาน ซึ่งจำเป็นที่จะต้องตรวจสอบความเที่ยงตรงของรูปแบบว่ามีความเหมาะสมหรือไม่ เป็นรูปแบบที่มีประสิทธิภาพตามที่มุ่งหวังหรือไม่ การเก็บรวบรวมข้อมูลในสถานการณ์จริงหรือทดลองใช้รูปแบบในสถานการณ์จริงจะช่วยให้ทราบอิทธิพลหรือความสำคัญขององค์ประกอบย่อยหรือตัวแปรต่าง ๆ ในรูปแบบ ผู้วิจัยอาจจะปรับปรุงรูปแบบใหม่โดยการตัดองค์ประกอบหรือตัวแปรที่พบว่าไม่มีอิทธิพลหรือมีความสำคัญน้อยออกจากรูปแบบ ซึ่งจะทำให้ได้รูปแบบที่มีความเหมาะสมยิ่งขึ้น

นอกจากนี้ยังมีนักวิจัยได้ทำการพัฒนารูปแบบโดยมีขั้นตอน ดังนี้

ยุทธนา คงแหลม (2559, หน้า 120) ได้พัฒนารูปแบบเครือข่ายความร่วมมือทางวิชาการของสถานศึกษาระดับมัธยมศึกษา โดยมีขั้นตอนการพัฒนารูปแบบ 3 ขั้นตอน คือ

ขั้นตอนที่ 1 การศึกษาองค์ประกอบของเครือข่ายความร่วมมือทางวิชาการของสถานศึกษาระดับมัธยมศึกษา โดยในขั้นตอนนี้มีการศึกษาเอกสารและงานวิจัยที่เกี่ยวข้องกับองค์ประกอบของเครือข่ายความร่วมมือทางวิชาการของสถานศึกษาในรูปแบบต่าง ๆ จากเอกสารและงานวิจัย และการใช้เทคนิคเดลฟาย (Delphi Technique) จนได้เป็นองค์ประกอบของเครือข่ายความร่วมมือทางวิชาการของสถานศึกษาระดับมัธยมศึกษาในการบริหารเครือข่ายความร่วมมือทางวิชาการในสถานศึกษาระดับมัธยมศึกษา

ขั้นตอนที่ 2 การสร้างรูปแบบเครือข่ายความร่วมมือทางวิชาการของสถานศึกษาระดับมัธยมศึกษา โดยยกร่างรูปแบบเครือข่ายความร่วมมือทางวิชาการของสถานศึกษาระดับมัธยมศึกษา ตรวจสอบรูปแบบ จนได้เป็นรูปแบบเครือข่ายความร่วมมือทางวิชาการของสถานศึกษาระดับมัธยมศึกษาที่ผ่านการตรวจสอบความเหมาะสมโดยผู้ทรงคุณวุฒิ

ขั้นตอนที่ 3 การประเมินรูปแบบเครือข่ายความร่วมมือทางวิชาการของสถานศึกษาระดับมัธยมศึกษา โดยประเมินความเป็นไปได้และความเป็นประโยชน์จนได้เป็นรูปแบบเครือข่ายความร่วมมือทางวิชาการของสถานศึกษาระดับมัธยมศึกษา

ภัทรวรรณ นิลแก้ววรวิษญ์ (2559, หน้า 86) ได้พัฒนารูปแบบเครือข่ายความร่วมมือทางวิชาการ เป็น 4 ระยะ คือ

ระยะที่ 1 การศึกษาข้อมูลพื้นฐาน กระบวนการสร้างเครือข่าย องค์ประกอบของเครือข่าย และร่างรูปแบบเครือข่ายความร่วมมือทางวิชาการ

ระยะที่ 2 การสร้างและตรวจสอบกระบวนการสร้างเครือข่ายและองค์ประกอบของเครือข่ายความร่วมมือทางวิชาการ

ระยะที่ 3 การทดลองใช้รูปแบบการพัฒนาเครือข่ายความร่วมมือทางวิชาการ

ระยะที่ 4 การประเมินการใช้รูปแบบเครือข่ายความร่วมมือทางวิชาการ

วารสาร สนสกล (2559, หน้า 95) ได้พัฒนารูปแบบเครือข่ายความร่วมมือเพื่อการประกันคุณภาพการศึกษาสำหรับโรงเรียนรวม สังกัดสำนักงานเขตพื้นที่การศึกษาประถมศึกษา โดยกำหนดขั้นตอนการทำวิจัย 3 ขั้นตอน ดังนี้

ขั้นตอนที่ 1 ศึกษาสภาพและองค์ประกอบของรูปแบบเครือข่ายฯ โดยการวิเคราะห์เอกสาร/งานวิจัยที่เกี่ยวข้อง สัมภาษณ์ผู้เชี่ยวชาญด้านการจัดการศึกษาแบบเรียนรวม และสอบถามความคิดเห็นผู้บริหารและครูผู้ดูแลงานเรียนรวม

ขั้นตอนที่ 2 การสร้างและหาคุณภาพของรูปแบบเครือข่ายฯ โดยยกร่างรูปแบบเครือข่ายฯ ตรวจสอบรูปแบบเครือข่ายฯ หาคุณภาพของรูปแบบเครือข่ายฯ และปรับปรุงรูปแบบเครือข่ายฯ

ขั้นตอนที่ 3 ทดลองและประเมินรูปแบบเครือข่ายฯ

สุรเดช รอดจินดา (2560, หน้า 138) ได้พัฒนารูปแบบการบริหารเครือข่ายความร่วมมือด้านวิชาการระหว่างสถานศึกษา สังกัดสำนักงานเขตพื้นที่การศึกษาภาคเหนือตอนบน แบ่งการวิจัยเป็น 2 ระยะ คือ

ระยะที่ 1 การพัฒนารูปแบบการบริหารเครือข่ายความร่วมมือด้านวิชาการระหว่างสถานศึกษา มี 3 ขั้นตอน ดังนี้

1. การร่างรูปแบบการบริหารเครือข่ายความร่วมมือด้านวิชาการระหว่างสถานศึกษา โดยศึกษารวบรวมเอกสาร แนวคิด ทฤษฎีและงานวิจัยที่เกี่ยวข้อง วิเคราะห์และสังเคราะห์องค์ประกอบของรูปแบบ แล้วร่างรูปแบบการบริหารเครือข่ายความร่วมมือด้านวิชาการระหว่างสถานศึกษา

2. การตรวจสอบร่างรูปแบบการบริหารเครือข่ายความร่วมมือด้านวิชาการระหว่างสถานศึกษา

3. ตรวจสอบองค์ประกอบเชิงสำรวจของรูปแบบการบริหารเครือข่ายความร่วมมือด้านวิชาการระหว่างสถานศึกษา

ระยะที่ 2 การประเมินคุณภาพของรูปแบบการบริหารเครือข่ายความร่วมมือด้านวิชาการระหว่างสถานศึกษา โดยใช้การสนทนากลุ่ม (Focus Group Discussion)

วลินดา รสชา (2563, หน้า 92 - 93) ได้วิจัยเรื่องรูปแบบการพัฒนาคุณภาพการบริหารสถานศึกษาควบรวม โดยมีขั้นตอนการวิจัย 3 ขั้นตอน ดังนี้

ขั้นตอนที่ 1 การศึกษาความคิดเห็น ความต้องการ และแนวทางการพัฒนาคุณภาพการบริหารสถานศึกษาควบรวม โดยสำรวจความคิดเห็นและความต้องการพัฒนาคุณภาพการบริหารสถานศึกษาควบรวม ศึกษาแนวทางพัฒนาคุณภาพการบริหารสถานศึกษาควบรวม และศึกษาแนวทางพัฒนาคุณภาพการบริหารสถานศึกษาควบรวมด้วยการศึกษาโรงเรียนที่มีวิธีปฏิบัติที่ดี (Best practice)

ขั้นตอนที่ 2 การสร้างรูปแบบการพัฒนาคุณภาพการบริหารสถานศึกษาควมรวม โดยยก
ร่างรูปแบบการพัฒนาคุณภาพการบริหารสถานศึกษาควมรวม และตรวจสอบร่างรูปแบบการพัฒนา
คุณภาพการบริหารสถานศึกษาควมรวม

ขั้นตอนที่ 3 การประเมินรูปแบบการพัฒนาคุณภาพการบริหารสถานศึกษาควมรวม
โดยการประเมินความเป็นไปได้ และความเป็นประโยชน์

สรุปได้ว่า การพัฒนารูปแบบไม่มีข้อกำหนดที่ตายตัวแน่นอนว่าต้องทำอะไร แต่โดยทั่วไป
การสร้างรูปแบบมักเริ่มจากการศึกษาองค์ความรู้เกี่ยวกับเรื่องที่เราจะสร้างรูปแบบให้ชัดเจน จากนั้น
จึงค้นหาสมมติฐานและหลักการของรูปแบบที่จะพัฒนา แล้วสร้างรูปแบบตามหลักการที่กำหนดขึ้น
และนำรูปแบบที่สร้างขึ้นไปตรวจสอบหาคุณภาพของรูปแบบต่อไป จากขั้นตอนการดำเนินการ
ดังกล่าว สามารถนำมาใช้เป็นแนวทางในการพัฒนารูปแบบการประเมินแผนงานและโครงการได้เป็น
อย่างดี สำหรับในการวิจัยครั้งนี้ ผู้วิจัยได้กำหนดการพัฒนารูปแบบออกเป็น 3 ระยะ คือ

ระยะที่ 1 การศึกษากระบวนการสร้างเครือข่าย และองค์ประกอบของเครือข่ายความร่วมมือ
เพื่อพัฒนาคุณภาพการจัดการศึกษาของโรงเรียนอยุธยาวิทยาลัย สังกัดสำนักงานเขตพื้นที่การศึกษา
มัธยมศึกษา เขต 3

ระยะที่ 2 การสร้างและประเมินรูปแบบเครือข่ายความร่วมมือเพื่อพัฒนาคุณภาพการจั
ดการศึกษาของโรงเรียนอยุธยาวิทยาลัย สังกัดสำนักงานเขตพื้นที่การศึกษามัธยมศึกษา เขต 3

ระยะที่ 3 การทดลองใช้และประเมินผลการทดลองใช้รูปแบบเครือข่ายความร่วมมือเพื่อ
พัฒนาคุณภาพการจัดการศึกษาของโรงเรียนอยุธยาวิทยาลัย สังกัดสำนักงานเขตพื้นที่การศึกษา
มัธยมศึกษา เขต 3

4.5 มาตรฐานการประเมินรูปแบบ

จุดมุ่งหมายสำคัญของการทดสอบแบบจำลองนั้นเพื่อตรวจสอบความเหมาะสมและ
ความเป็นไปได้ของแบบจำลองในการปฏิบัติจริงแบบจำลองทางวิทยาศาสตร์และคณิตศาสตร์จะทำ
การทดสอบโดยการพิสูจน์ตามสูตรหรือสมการหรือตรวจสอบด้วยข้อมูลเชิงประจักษ์โดยการประมาณ
ค่าพารามิเตอร์ของแบบจำลอง สำหรับการวิจัยทางสังคมศาสตร์และพฤติกรรมศาสตร์มักจะ
ดำเนินการทดสอบแบบจำลองด้วยวิธีการทางสถิติผลของการทดสอบจะนำไปสู่การยอมรับหรือ
ปฏิเสธแบบจำลองนั้นและนำไปสู่การสร้างทฤษฎีใหม่ต่อไปแต่การทดสอบแบบจำลองบางเรื่องไม่
สามารถกระทำด้วยวิธีการดังกล่าวได้ เนื่องจากมีข้อจำกัดบางประการ (Keeves, 1988, pp. 589 -
560) จุดมุ่งหมายที่สำคัญของการสร้างรูปแบบ คือ การทดสอบหรือตรวจสอบรูปแบบที่สร้างขึ้นมาว่า
มีความถูกต้อง เหมาะสมและสอดคล้องกับการนำรูปแบบไปใช้ประโยชน์ต่อไปหรือไม่ โดยมี
นักวิชาการกล่าวถึงวิธีการในการตรวจสอบรูปแบบหลายวิธี ดังนี้

1. การทดสอบรูปแบบด้วยการประเมินตามมาตรฐานที่กำหนดซึ่งนักวิชาการหลายท่าน
เช่น กิจกรรมการตรวจสอบรูปแบบประกอบด้วยมาตรฐาน 4 ด้าน (สุวิมล ว่องวานิช, 2558, หน้า
54 - 62) ดังนี้

1.1 มาตรฐานความเป็นไปได้ (Feasibility standards) หมายถึง ความสอดคล้องกับ
สภาพความเป็นจริง เหมาะสมกับสถานการณ์ปฏิบัติได้ ยอมรับได้ ประหยัดและคุ้มค่า คือ 1) วิธีการ
ประเมินสามารถนำไปปฏิบัติได้จริง 2) การเป็นที่ยอมรับได้ทางการเมือง 3) ผลที่ได้มีความคุ้มค่า

1.2 มาตรฐานด้านการใช้ประโยชน์ (Utility standards) เป็นการประเมินการสนองตอบต่อความต้องการของผู้ใช้รูปแบบ ความเป็นประโยชน์ของผลการประเมินคือ 1) การระบุผู้ที่เกี่ยวข้องที่ต้องการใช้สารสนเทศ 2) ความเป็นที่น่าเชื่อถือของผู้ประเมิน 3) การรวบรวมข้อมูลครอบคลุมและตอบสนองความต้องการใช้สารสนเทศของผู้ที่เกี่ยวข้อง 4) การแปลความหมายและการตัดสินคุณค่ามีความชัดเจน 5) รายงานการประเมินมีความชัดเจนทุกขั้นตอน 6) การเผยแพร่ผลการประเมินไปยังผู้ที่เกี่ยวข้องอย่างทั่วถึง 7) รายงานการประเมินเสร็จทันเวลาสำหรับนำไปใช้ประโยชน์ 8) การประเมินส่งผลกระทบต่อในการกระตุ้นให้มีการดำเนินการประเมินต่อไปอย่างต่อเนื่อง

1.3 มาตรฐานด้านความเหมาะสม (Propriety standards) เป็นการประเมินความเหมาะสมทั้งในด้านกฎหมายและศีลธรรมจรรยา คือ 1) การกำหนดข้อตกลงของการประเมินอย่างเป็นทางการ 2) การแก้ปัญหาความขัดแย้งในการประเมินด้วยความเป็นธรรมและโปร่งใส 3) รายงานผลการประเมินอย่างตรงไปตรงมา เปิดเผย และคำนึงถึงข้อจำกัดของการประเมิน 4) การให้ความสำคัญต่อสิทธิในการรับรู้ข่าวสารของสาธารณะ 5) การคำนึงถึงสิทธิส่วนตัวของกลุ่มตัวอย่าง 6) การเคารพสิทธิในการมีปฏิสัมพันธ์ของผู้ที่เกี่ยวข้อง 7) รายงานผลการประเมินที่สมบูรณ์ ยุติธรรม และเสนอทั้งจุดเด่นและจุดด้อยของสิ่งที่ประเมิน 8) ผู้ประเมินทำการประเมินด้วยความรับผิดชอบ และมีจรรยาบรรณ

1.4 มาตรฐานด้านความถูกต้องครอบคลุม (Accuracy standards) เป็นการประเมินความน่าเชื่อถือ และได้สาระครอบคลุมครบถ้วนตามความต้องการอย่างแท้จริง มีการใช้เทคนิคที่เหมาะสม คือ 1) การระบุวัตถุประสงค์ของการประเมินอย่างชัดเจน 2) การวิเคราะห์บริบทของการประเมินอย่างพอเพียง 3) การบรรยายจุดประสงค์และกระบวนการประเมินอย่างชัดเจน 4) การบรรยายแหล่งข้อมูลและการได้มาอย่างชัดเจน 5) การพัฒนาเครื่องมือและการเก็บรวบรวมข้อมูลที่มีความตรง 6) การพัฒนาเครื่องมือและการเก็บรวบรวมข้อมูลที่มีความเชื่อมั่นได้ 7) การจัดระบบควบคุมสำหรับการเก็บรวบรวมข้อมูลวิเคราะห์และรายงาน 8) การวิเคราะห์ข้อมูลเชิงปริมาณ 9) การวิเคราะห์ข้อมูลเชิงคุณภาพ 10) การลงข้อสรุปที่มีเหตุผลสนับสนุน 11) การเขียนรายงานมีความเป็นปรนัย

2. การทดสอบรูปแบบด้วยการประเมินโดยผู้ทรงคุณวุฒิ การทดสอบรูปแบบในบางเรื่องไม่สามารถกระทำได้โดยข้อมูลเชิงประจักษ์ด้วยการประเมินค่าพารามิเตอร์ของรูปแบบหรือดำเนินการทดสอบรูปแบบด้วยวิธีการทางสถิติ แต่งานวิจัยบางเรื่องนั้นต้องการความละเอียดอ่อนมากกว่าการได้ตัวเลขแล้วสรุป ซึ่งไอส์เนอร์ (Eisner, 1976, pp. 192 - 193) ได้เสนอแนวคิดของการทดสอบหรือประเมินรูปแบบโดยใช้ผู้ทรงคุณวุฒิโดยมีแนวคิด ดังนี้

2.1 การประเมินโดยผู้ทรงคุณวุฒิ จะเน้นการวิเคราะห์และวิจารณ์อย่างลึกซึ้งเฉพาะในประเด็นที่ถูกพิจารณา ซึ่งไม่จำเป็นต้องเกี่ยวข้องกับวัตถุประสงค์ หรือผู้ที่มีส่วนเกี่ยวข้องกับ การตัดสินใจเสมอไปแต่อาจจะผสมผสานกับปัจจัยต่าง ๆ ในการพิจารณาเข้าด้วยกันตามวิจรรย์ญาณของผู้ทรงคุณวุฒิ เพื่อให้ได้ข้อสรุปเกี่ยวกับข้อมูลคุณภาพ ประสิทธิภาพและความเหมาะสมของสิ่งที่ จะทำการประเมิน

2.2 รูปแบบการประเมินที่เป็นความชำนาญเฉพาะทาง (Specialization) ในเรื่องที่จะประเมินโดยพัฒนามาจากแบบการวิจารณ์งานศิลปะ (Art criticism) ที่มีความละเอียดอ่อนลึกซึ้ง

และต้องอาศัยผู้เชี่ยวชาญระดับสูงมาเป็นผู้วินิจฉัย เนื่องจากเป็นการวัดคุณค่าที่ไม่อาจประเมินด้วยเครื่องวัดใด ๆ และต้องใช้ความรู้ความสามารถของผู้ประเมินอย่างแท้จริง แนวคิดนี้ได้นำมาประยุกต์ใช้ในทางการศึกษาระดับสูงมากขึ้น ทั้งนี้เพราะเป็นองค์ความรู้เฉพาะสาขา ผู้ที่ศึกษาเรื่องนั้นจริง ๆ จึงจะทราบและเข้าใจอย่างลึกซึ้ง ดังนั้นในวงการศึกษานี้จึงนิยมนำรูปแบบนี้มาใช้ในเรื่องที่ต้องการความลึกซึ้งและความเชี่ยวชาญเฉพาะ

2.3 รูปแบบที่ใช้ตัวบุคคล คือ ผู้ทรงคุณวุฒิเป็นเครื่องมือในการประเมินโดยให้ความเชื่อถือกับผู้ทรงคุณวุฒิที่เที่ยงธรรม และมีดุลพินิจที่ดี ทั้งนี้มาตรฐานและเกณฑ์พิจารณาต่าง ๆ นั้นจะเกิดขึ้นจากประสบการณ์และความชำนาญของผู้ทรงคุณวุฒินั่นเอง

2.4 รูปแบบที่ยอมให้มีความยืดหยุ่นในกระบวนการทำงานของผู้ทรงคุณวุฒิตามอัธยาศัยและความถนัดของแต่ละคนนับตั้งแต่การกำหนดประเด็นสำคัญที่จะนำมาพิจารณา การบ่งชี้ข้อมูลที่ต้องการ การเก็บรวบรวมข้อมูล การประมวลผล การวินิจฉัยข้อมูล ตลอดจนวิธีการนำเสนอ

2.5 การทดสอบรูปแบบโดยการสำรวจความคิดเห็นของบุคลากรที่เกี่ยวข้องมักจะใช้กับการพัฒนารูปแบบโดยใช้เทคนิคเดลฟาย เมื่อผู้วิจัยได้พัฒนารูปแบบโดยใช้เทคนิคเดลฟายเสร็จสิ้นเรียบร้อยแล้วผู้วิจัยจะนำรูปแบบที่พัฒนาขึ้นในรอบสุดท้ายมาจัดทำเป็นแบบสอบถามที่มีลักษณะเป็นแบบประมาณค่า (Rating scale) เพื่อนำไปสำรวจความคิดเห็นของบุคคลที่เกี่ยวข้องเกี่ยวกับความเหมาะสมและความเป็นไปได้ของรูปแบบ

2.6 การทดสอบรูปแบบโดยการทดลองใช้รูปแบบ การทดสอบรูปแบบโดยการทดลองใช้รูปแบบนี้ผู้วิจัยจะนำรูปแบบที่พัฒนาขึ้นไปทดลองใช้จริงกับกลุ่มเป้าหมาย มีการดำเนินการตามกิจกรรมอย่างครบถ้วน ผู้วิจัยจะนำข้อค้นพบที่ได้จากการประเมินไปปรับปรุงรูปแบบต่อไป

แมคมิลเลียน และชูมาคเคอร์ (McMillian & Schumacher, 2001, pp.530 - 531) ได้กล่าวถึงมาตรฐานการประเมินของคณะกรรมการด้านมาตรฐานสำหรับการประเมินผลทางการศึกษา (Joint committee on standards for educational evaluation) ของสหรัฐอเมริกา ซึ่งประกอบด้วยผู้แทนของสมาคมวิชาชีพผู้บริหารสถานศึกษาระดับประถมศึกษา/มัธยมศึกษาศึกษานิเทศก์ ครูและคณะกรรมการสถานศึกษา ได้พัฒนาและกำหนดมาตรฐานสำหรับการประเมินผลระบบแผนงาน โครงการและวัสดุอุปกรณ์ต่าง ๆ โดยคณะกรรมการชุดนี้ได้พัฒนาเกณฑ์ที่มีคุณภาพสำหรับการประเมินผล ประกอบด้วยมาตรฐาน 4 ด้าน ได้แก่

1. มาตรฐานการใช้ประโยชน์ (Utility standard) เป็นมาตรฐานที่ต้องประกันถึงความเป็นประโยชน์ของผลการประเมิน โดยตอบสนองความต้องการใช้สารสนเทศของผู้เกี่ยวข้องอย่างครอบคลุม ทันเวลา และมีผลต่อการทำไปใช้ ประกอบด้วยเกณฑ์ดังนี้

1.1 มีการระบุผู้เกี่ยวข้องที่ต้องการใช้สารสนเทศ ซึ่งผู้มีส่วนได้ส่วนเสียและผู้เกี่ยวข้องจะต้องได้รับการระบุไว้หรือได้รับการกำหนดไว้ เพื่อให้สามารถบ่งชี้ความต้องการของผู้ใช้ผลประเมินได้

1.2 ความเป็นที่เชื่อถือของผู้ประเมิน หมายถึง ผู้ที่ดำเนินการประเมินผลจะต้องเป็นผู้ที่ได้รับการยอมรับว่าเป็นผู้ได้รับความไว้วางใจและมีศักยภาพที่สามารถดำเนินการประเมินผลได้ เพื่อให้ผลการวิจัยเป็นที่ยอมรับ

1.3 ขอบเขตและการเลือกสารสนเทศ หมายความว่า การรวบรวมข้อมูลควรครอบคลุมและตอบสนองความต้องการและความสนใจของผู้ที่นำผลการประเมินไปใช้

1.4 การแปลความและการตัดสินคุณค่ามีความชัดเจน (Valuation interpretation) ผลที่ได้จากการประเมินและความเป็นเหตุผลที่ใช้ในการแปลผลที่ได้จากการค้นพบในการประเมินมีความกระจ่างชัดเจน เชื่อถือได้ เพื่อให้การตัดสินคุณค่าเป็นไปอย่างชัดเจน

2. มาตรฐานความเป็นไปได้ (Propriety Standard) เป็นมาตรฐานที่ต้องการประกันเพื่อให้แนวทางการประเมินผลจะต้องเป็นจริง ประหยัดและมีความสอดคล้องกับสภาพความเป็นจริง เหมาะสมกับสถานการณ์ ปฏิบัติได้ ยอมรับได้ ประหยัดและคุ้มค่า ประกอบด้วยเกณฑ์ดังนี้

2.1 มีวิธีการที่เป็นไปได้ในทางปฏิบัติ หมายความว่า กระบวนการในการประเมินจะต้องมีความเป็นไปได้ในการดำเนินการและได้รับสารสนเทศที่เพียงพอ

2.2 การเป็นที่ยอมรับทางการเมือง หมายความว่า การประเมินควรได้รับการวางแผนและมีการดำเนินการที่เกิดจากความร่วมมือของกลุ่มต่าง ๆ ที่เกี่ยวข้องในองค์กร

2.3 มีประสิทธิผลและคุ้มค่า การประเมินผลควรมีประสิทธิผลและให้สารสนเทศที่มีคุณค่าอย่างเพียงพอและคุ้มค่าใช้จ่ายที่เกิดขึ้น

3. มาตรฐานความเหมาะสม (Propriety standard) เป็นมาตรฐานที่ต้องการประกันว่าการประเมินได้ทำอย่างเหมาะสมตามกฎ ระเบียบ จรรยาบรรณ มีการคำนึงถึงสวัสดิการของผู้เกี่ยวข้อง และผู้ที่ได้รับผลกระทบจากผลการประเมิน มาตรฐานความเหมาะสม ประกอบด้วยเกณฑ์ดังนี้

3.1 การกำหนดข้อตกลงของการประเมินอย่างเป็นทางการ เป็นธรรมและมีความสมบูรณ์ กล่าวคือ ในรายงานการประเมินข้อมูลที่ได้จากการตรวจสอบและบันทึกไว้แล้วนั้นควรจะบอกจุดแข็งและข้อจำกัดที่ได้จากการประเมิน เพื่อให้จุดแข็งได้รับการพัฒนา และข้อจำกัดก็ควรจะได้รับปรับปรุง

3.2 การเอาใจใส่ในปัญหาความขัดแย้ง กล่าวคือ ในการประเมินผลควรให้ความสนใจและยอมรับกับความขัดแย้งส่วนบุคคล ด้วยความเป็นธรรมและโปร่งใส

3.3 รายงานผลการประเมินอย่างตรงไปตรงมา เปิดเผยและคำนึงถึงข้อจำกัดของการประเมิน

3.4 การให้ความสำคัญต่อสิทธิในการรับรู้ข่าวสารของสาธารณะ

3.5 การคำนึงถึงสิทธิส่วนตัวของกลุ่มตัวอย่าง

3.6 การเคารพสิทธิในการปฏิเสธของผู้เกี่ยวข้อง

3.7 รายงานผลการประเมินที่สมบูรณ์ ยุติธรรม และเสนอทั้งจุดเด่นและจุดด้อยของสิ่งที่ประเมิน

3.8 ผู้ประเมินทำการประเมินด้วยความรับผิดชอบและมีจรรยาบรรณ

4. มาตรฐานความถูกต้อง (Accuracy standard) เป็นมาตรฐานที่ต้องการประกันว่า การประเมินได้มีการใช้เทคนิคที่เหมาะสม เพื่อให้ได้ข้อสรุป ข้อค้นพบ และสารสนเทศเพียงพอสำหรับตัดสินคุณค่าของสิ่งที่ประเมิน ประกอบด้วย

4.1 การระบุวัตถุประสงค์ของการประเมินอย่างชัดเจน

4.2 การวิเคราะห์บริบทของการประเมินอย่างเพียงพอ

4.3 การบรรยายเป้าหมายและวิธีการดำเนินการ เป้าหมายและวิธีการดำเนินการควรมีการบรรยายไว้อย่างชัดเจนเพื่อความสะดวกและความชัดเจนในการกำกับติดตาม

4.4 สารสนเทศที่ได้รับมีความน่าเชื่อถือได้หรือมีความเที่ยงตรงเพียงพอ โดยสามารถวัดได้ตรงกับวัตถุประสงค์ที่ต้องการ

สรุปได้ว่า การตรวจสอบรูปแบบเป็นการสำรวจความคิดเห็นของบุคลากรที่เกี่ยวข้องโดยการนำรูปแบบที่พัฒนาขึ้นในรอบสุดท้ายมาจัดทำเป็นแบบสอบถามที่มีลักษณะเป็นแบบประมาณค่า (Rating scale) เพื่อนำไปสำรวจความคิดเห็นของบุคคลที่เกี่ยวข้อง ตามมาตรฐานด้านความเหมาะสม มาตรฐานความเป็นไปได้ มาตรฐานด้านความเป็นประโยชน์ และมาตรฐานความถูกต้อง

5. งานวิจัยที่เกี่ยวข้อง

5.1 งานวิจัยในประเทศ

พิสิฐ เทพไกรวัล (2554) ได้วิจัยเรื่อง การพัฒนารูปแบบเครือข่ายความร่วมมือเพื่อคุณภาพการจัดการศึกษา ในโรงเรียนประถมศึกษาขนาดเล็ก ผลการวิจัยพบว่า รูปแบบเครือข่ายความร่วมมือเพื่อคุณภาพการจัดการศึกษาในโรงเรียนประถมศึกษาขนาดเล็ก ประกอบด้วยกระบวนการสร้างเครือข่าย 6 ขั้นตอน ได้แก่ 1) ขั้นตระหนักถึงความจำเป็นในการสร้างเครือข่าย 2) ขั้นประสานหน่วยงาน/องค์กรเครือข่าย 3) ขั้นสร้างพันธสัญญาร่วมกัน 4) ขั้นบริหารจัดการเครือข่าย 5) ขั้นพัฒนาความสัมพันธ์ และ 6) ขั้นรักษาความสัมพันธ์อย่างต่อเนื่อง ส่วนองค์ประกอบของเครือข่ายความร่วมมือเพื่อคุณภาพการจัดการศึกษาในโรงเรียนประถมศึกษาขนาดเล็ก ได้แก่ 1) ลักษณะหรือกิจกรรมสำคัญที่เสริมประสิทธิภาพการดำเนินงานของเครือข่าย 2) ขอบข่ายและภารกิจการบริหารจัดการสถานศึกษา 3) เทคนิค/วิธีการพัฒนาสมาชิกเครือข่าย 4) กระบวนการเสริมสร้างพลังอำนาจ (Empowerment) ของเครือข่าย 5) คุณลักษณะที่ดีของผู้นำเครือข่าย และ 6) การปฏิบัติงานของเครือข่ายและการสะท้อนผล และผลการทดลองใช้รูปแบบเครือข่ายความร่วมมือเพื่อคุณภาพการจัดการศึกษาในโรงเรียนประถมศึกษาขนาดเล็กพบว่า กลุ่มบุคคล หน่วยงาน/องค์กรที่สมัครใจรวมกลุ่มเครือข่ายความร่วมมือ ได้แก่ กลุ่มผู้ปกครองนักเรียน กลุ่มผู้นำชุมชน สถาบันทางศาสนา สถาบันอุดมศึกษา กลุ่มศิษย์เก่า ภูมิปัญญาท้องถิ่น โรงพยาบาลชุมชน สถาบันพัฒนาฝีมือแรงงาน และองค์กรปกครองส่วนท้องถิ่น โดยได้ดำเนินการตามกระบวนการปฏิบัติงานของเครือข่าย ตั้งแต่การวิเคราะห์บริบทเพื่อทราบจุดแข็งและจุดที่ควรพัฒนาของการดำเนินงานด้านวิชาการ ด้านงบประมาณ ด้านบุคคล และด้านบริหารทั่วไป แล้วสรุปรวมจุดแข็งและจุดที่ควรพัฒนาของการดำเนินงานแต่ละด้าน เพื่อกำหนดเป้าหมายในการทำงาน มีการกำหนดวิสัยทัศน์ พันธกิจ เป้าประสงค์ และจัดทำแผนพัฒนาร่วมกัน มีโครงการเกิดขึ้นหลายโครงการในโรงเรียนทั้ง 2 แห่ง การดำเนินงานตามโครงการเสร็จสิ้นในหนึ่งปีการศึกษา ผลการประเมินโครงการพบว่า ส่งผลต่อการเปลี่ยนแปลงการบริหารงานด้านวิชาการ งบประมาณ บุคคล และบริหารทั่วไป และส่งผลกระทบต่อนักเรียนตามขอบข่ายที่คาดหวังสูงกว่าปีที่ผ่านมา

ภูมิพันธ์ เรื่องแหล่ง (2558) ได้ทำการพัฒนาระบบบริหารงานวิชาการศูนย์เครือข่ายพัฒนาคุณภาพการศึกษา สังกัดสำนักงานคณะกรรมการการศึกษาขั้นพื้นฐาน ผลการวิจัยพบว่า 1) บทบาทหน้าที่ของศูนย์เครือข่ายมี 15 ประเด็น และกรอบเนื้อหาที่ใช้สำหรับการพัฒนาบทบาทหน้าที่ของศูนย์เครือข่ายรวม 4 ด้าน คือ ด้านผู้เรียน ด้านครูและบุคลากรทางการศึกษา ด้านการบริหารแบบมีส่วนร่วม และด้านการประกันคุณภาพภายใน จากผลการศึกษาสภาพปัจจุบัน ปัญหา และความต้องการ

ในการพัฒนางานวิชาการศูนย์เครือข่ายพัฒนาคุณภาพการศึกษาในแต่ละด้าน ในสภาพปัจจุบัน พบว่าด้านผู้เรียน ภาพรวมมีการดำเนินการอยู่ในระดับปานกลาง เมื่อพิจารณารายด้าน พบว่าด้านที่มีการดำเนินการมากที่สุด คือ ด้านครูและบุคลากรทางการศึกษา รองลงมา คือ ด้านการประกันคุณภาพภายใน ส่วนด้านที่มีการดำเนินการน้อยที่สุด คือ ด้านการบริหารแบบมีส่วนร่วม ส่วนสภาพปัญหาการบริหารงานวิชาการศูนย์เครือข่ายภาพรวมมีปัญหาในระดับมาก เมื่อพิจารณาเป็นรายด้าน พบว่าด้านที่มีปัญหามากที่สุด คือ ด้านการบริหารแบบมีส่วนร่วม รองลงมาคือ ด้านครูและบุคลากรทางการศึกษา ส่วนด้านที่มีปัญหาน้อยที่สุด คือ ด้านการประกันคุณภาพภายใน สำหรับความต้องการพัฒนาระบบบริหารงานวิชาการศูนย์เครือข่าย โดยภาพรวม พบว่ามีความต้องการในระดับมาก เมื่อพิจารณารายด้าน พบว่าด้านที่มีความต้องการมากที่สุด คือ ด้านผู้เรียน รองลงมา คือ ด้านครูและบุคลากรทางการศึกษา ส่วนด้านที่มีความต้องการน้อยที่สุด คือ ด้านการประกันคุณภาพภายใน

2) ผลการออกแบบระบบบริหารงานวิชาการศูนย์เครือข่ายพัฒนาคุณภาพการศึกษา สังกัดสำนักงานคณะกรรมการการศึกษาขั้นพื้นฐาน ประกอบด้วย 5 ขั้นตอนหลัก ดังนี้ ขั้นที่ 1 การตรวจสอบสภาพปัจจุบัน ปัญหาและความต้องการในการพัฒนา ขั้นที่ 2 สร้างแนวทางพัฒนา ขั้นที่ 3 กำหนดตัวชี้วัดความสำเร็จ ขั้นที่ 4 กำหนดวิธีพัฒนา และขั้นที่ 5 สะท้อนผลการทำงาน และ 3) ผลการนำระบบไปใช้ และตรวจสอบทบทวน โดยนำไปทดลองใช้กับศูนย์เครือข่ายพัฒนาคุณภาพการศึกษาที่ 6 นำแก้ว - แสงภา สรุปลงได้ว่า ผลการประเมินตัวชี้วัด สภาพความสำเร็จของระบบบริหารงานวิชาการศูนย์เครือข่าย พบว่า โดยภาพรวมมีค่าเฉลี่ยอยู่ในระดับปานกลาง เมื่อพิจารณารายด้าน พบว่าด้านที่มีความสำเร็จตามตัวชี้วัดมากที่สุดคือ ด้านนักเรียน รองลงมา คือ ด้านการประกันคุณภาพภายใน ส่วนด้านที่มีความสำเร็จตามตัวชี้วัดน้อยที่สุด คือ ด้านการบริหารแบบมีส่วนร่วม และผลการประเมินความพึงพอใจในการใช้ระบบบริหารงานวิชาการศูนย์เครือข่ายพัฒนาคุณภาพการศึกษา พบว่าภาพรวมมีความพึงพอใจในระดับมาก

วิเชียร ทรงศรี (2558) ได้วิจัยเรื่อง การพัฒนารูปแบบการบริหารเครือข่ายโรงเรียนสังกัดสำนักงานเขตพื้นที่การศึกษาประถมศึกษา ผลการวิจัยพบว่า รูปแบบการบริหารเครือข่ายโรงเรียนสังกัดสำนักงานเขตพื้นที่การศึกษาประถมศึกษา ประกอบด้วย 8 องค์ประกอบ ได้แก่ 1) นโยบายและโครงสร้างองค์กรเครือข่ายโรงเรียน 2) กระบวนการดำเนินงานของเครือข่ายโรงเรียน 3) บรรยากาศการบริหารเครือข่ายโรงเรียน 4) ลักษณะภาวะผู้นำของคณะกรรมการบริหารเครือข่ายโรงเรียน 5) กระบวนการมีส่วนร่วมของสมาชิกเครือข่ายโรงเรียน 6) การพัฒนาสมาชิกเครือข่ายโรงเรียน 7) การนำเทคโนโลยีมาใช้ในการบริหารเครือข่ายโรงเรียน และ 8) การติดต่อสื่อสารของเครือข่ายโรงเรียน และผลการประเมินรูปแบบ มีความเหมาะสม มีความเป็นไปได้ และมีความเป็นประโยชน์อยู่ในระดับมากที่สุด

สมคิด โพธิ์จุมพล (2558) ได้วิจัยเรื่อง การพัฒนารูปแบบการบริหารเครือข่ายโรงเรียนขนาดเล็ก สังกัดสำนักงานเขตพื้นที่การศึกษาประถมศึกษาจังหวัดหนองคาย ผลการวิจัยพบว่า สภาพปัจจุบันและสภาพที่พึงประสงค์ของรูปแบบมาจัดลำดับความต้องการจำเป็นโดยใช้ Modified Priority Need Index (PNI_{modified}) นำข้อมูลที่ได้จากการวิเคราะห์ (PNI_{modified}) มาร่างรูปแบบประกอบด้วยองค์ประกอบทั้งหมด 6 ด้าน ดังนี้ 1) การบริหารจัดการกลุ่มเครือข่าย 2) การบริหารงานวิชาการ 3) การบริหารงบประมาณ 4) การบริหารงานบุคคล 5) การบริหารงานทั่วไป 6) การบริหาร

แบบมีส่วนร่วม และตรวจสอบ ทบทวน และประเมินความเหมาะสมและความเป็นไปได้ของรูปแบบ โดยวิธีการสนทนากลุ่ม ผลการตรวจสอบ ทบทวน และประเมินรูปแบบ พบว่า มีความเหมาะสม ความเป็นไปได้ในการปฏิบัติ ถูกต้อง ครบคลุมสอดคล้องกับกรอบแนวคิด ทฤษฎีการวิจัย โดยรวมอยู่ในระดับดีมาก

ภัทรวรรณ นิลแก้วบรรวิษย์ (2559) ได้วิจัยเรื่อง รูปแบบการพัฒนาเครือข่ายความร่วมมือทางวิชาการของสำนักงานเขตพื้นที่การศึกษาประถมศึกษา สังกัดสำนักงานคณะกรรมการการศึกษาขั้นพื้นฐาน ผลการวิจัยพบว่า รูปแบบการพัฒนาเครือข่ายความร่วมมือทางวิชาการ ประกอบด้วย 1) กระบวนการสร้างเครือข่ายมี 6 ขั้นตอน คือ ขั้นตระหนักถึงความจำเป็นในการสร้างเครือข่าย ขั้นประสานหน่วยงาน/องค์กรเครือข่าย ขั้นสร้างพันธสัญญาร่วมกัน ขั้นบริหารจัดการเครือข่าย ขั้นพัฒนาความสัมพันธ์ และขั้นรักษาความสัมพันธ์อย่างต่อเนื่อง 2) องค์ประกอบของเครือข่ายความร่วมมือทางวิชาการมี 5 องค์ประกอบ คือ กิจกรรมสำคัญที่เสริมประสิทธิภาพการดำเนินการกิจของเครือข่าย เทคนิค/วิธีการพัฒนาสมาชิกเครือข่าย กระบวนการเสริมสร้างพลังอำนาจ (Empowerment) คุณลักษณะที่ดีของสมาชิกและผู้นำเครือข่าย และการปฏิบัติงานของเครือข่าย และการสะท้อนผล 3) ขอบข่ายการปฏิบัติงานด้านวิชาการมี 7 ภารกิจ คือ การพัฒนาหลักสูตร การพัฒนากระบวนการเรียนรู้ การพัฒนาการวัดและประเมินผลการศึกษา การพัฒนาสื่อ นวัตกรรมและเทคโนโลยีทางการศึกษา การพัฒนาระบบการนิเทศติดตาม การพัฒนาระบบประกันคุณภาพการศึกษา การพัฒนาระบบบริหารจัดการศึกษา และ 4) ผลการทดลองใช้รูปแบบการพัฒนาเครือข่ายความร่วมมือทางวิชาการ สูงกว่าเกณฑ์ที่กำหนดอย่างมีนัยสำคัญทางสถิติที่ระดับ .01

ยุทธนา คงแหลม (2559) ได้วิจัยเรื่อง การพัฒนารูปแบบเครือข่ายความร่วมมือทางวิชาการของสถานศึกษาระดับมัธยมศึกษา ผลการวิจัยพบว่า 1) เครือข่ายความร่วมมือทางวิชาการของสถานศึกษาระดับมัธยมศึกษา ประกอบด้วย 5 องค์ประกอบ ได้แก่ คุณลักษณะของผู้นำเครือข่าย บทบาทและภาระหน้าที่ของเครือข่ายการปฏิบัติงานของเครือข่าย การเสริมสร้างพลังอำนาจของเครือข่าย และการพัฒนาสมาชิกของเครือข่าย 2) รูปแบบเครือข่ายความร่วมมือทางวิชาการของสถานศึกษาระดับมัธยมศึกษา ประกอบด้วย สมาชิกเครือข่าย 6 หน่วยงาน ได้แก่ กลุ่มโรงเรียนมัธยมศึกษา สำนักงานเขตพื้นที่การศึกษา องค์กรปกครองส่วนท้องถิ่น สถาบันอุดมศึกษาและอาชีวศึกษา องค์กรชุมชน และองค์กรเอกชน และมีคณะกรรมการเครือข่าย จำนวน 15 คน ประกอบด้วย ประธานกรรมการ จากผู้ทรงคุณวุฒิ ตัวแทนสำนักงานเขตพื้นที่การศึกษา จำนวน 2 คน ตัวแทนองค์กรปกครองส่วนท้องถิ่น จำนวน 1 คน ตัวแทนองค์กรชุมชน จำนวน 1 คน ตัวแทนองค์กรเอกชน จำนวน 1 คน ตัวแทนมหาวิทยาลัยและสถาบันอาชีวศึกษา จำนวน 2 คน ตัวแทนผู้บริหารภายในกลุ่มโรงเรียน จำนวน 2 คน ผู้ทรงคุณวุฒิด้านการศึกษา ศาสนา ศิลปะ และวัฒนธรรม จำนวน 5 คน และประธานกลุ่มโรงเรียน ทำหน้าที่เป็นกรรมการและเลขานุการ โดยมีองค์ประกอบของเครือข่าย จำนวน 5 องค์ประกอบ ได้แก่ คุณลักษณะของผู้นำเครือข่าย บทบาท และภาระหน้าที่ของเครือข่าย การปฏิบัติงานของเครือข่าย การเสริมสร้างพลังอำนาจของเครือข่าย การพัฒนาสมาชิกเครือข่าย และ 2 เงื่อนไขความสำเร็จ และ 3) ผลการประเมินรูปแบบเครือข่ายความร่วมมือทางวิชาการของสถานศึกษาระดับมัธยมศึกษา มีความเป็นไปได้และความเป็นประโยชน์อยู่ในระดับมาก

สุรเดช รอดจินดา (2560) ได้วิจัยเรื่องการพัฒนา รูปแบบการบริหารเครือข่ายความร่วมมือ ด้านวิชาการระหว่างสถานศึกษาสังกัดสำนักงานเขตพื้นที่การศึกษาประถมศึกษาในภาคเหนือตอนบน ผลการวิจัยพบว่า 1) รูปแบบการบริหารเครือข่ายความร่วมมือ สังกัดสำนักงานเขตพื้นที่การศึกษาประถมศึกษา ภาคเหนือตอนบน ประกอบด้วยกระบวนการบริหาร 4 ขั้นตอนดังนี้ การวางแผน การสร้างเครือข่าย ได้แก่ การระบุเป้าหมาย การสร้างพันธสัญญาร่วมกัน การจัดองค์กรเครือข่ายความร่วมมือ การดำเนินงานของเครือข่ายความร่วมมือ ได้แก่ การพัฒนาหลักสูตร การพัฒนากระบวนการเรียนรู้ การพัฒนาสื่อ นวัตกรรม เทคโนโลยีทางการศึกษา และการนิเทศการศึกษา และการประเมินผลเครือข่ายความร่วมมือ ได้แก่ การประเมินผลการดำเนินงานของเครือข่ายความร่วมมือ ส่วนองค์ประกอบของเครือข่ายความร่วมมือ ได้แก่ การมีวิสัยทัศน์ร่วมกัน การสนับสนุนการใช้ทรัพยากรร่วมกัน การมีภาวะผู้นำทางวิชาการ การมีส่วนร่วมของสมาชิก การพัฒนาสมาชิกเครือข่าย การสื่อสาร การวัดและประเมินผล และการวิจัยคุณภาพการศึกษา และ 2) ผลประเมินคุณภาพของรูปแบบที่พัฒนาขึ้น ผู้เชี่ยวชาญมีความเห็นว่ารูปแบบมีความเหมาะสม มีความเป็นไปได้ และเป็นประโยชน์ที่จะนำไปปฏิบัติ

ประภาส พริพล (2561) ได้วิจัยเรื่อง รูปแบบการบริหารงานสู่ความเป็นเลิศกรณีศึกษา โรงเรียนมัธยมวัดหนองจอก ผลการวิจัยพบว่า 1) ด้านสภาพการบริหารงานปัจจุบันของโรงเรียนมัธยมวัดหนองจอก พบว่า ผู้บริหารกับบุคลากรมีความเข้าใจไม่ตรงกันกับการนำไปสู่การปฏิบัติ ทำให้การดำเนินงานและการประเมินผลการปฏิบัติงานไม่ครบถ้วน การดูแลช่วยเหลือผู้เรียนให้มีคุณลักษณะที่พึงประสงค์ไม่เป็นตามแนวทางที่วางไว้ ขาดเครือข่ายความร่วมมือในการจัดการศึกษาร่วมกัน นอกจากนี้ สถานศึกษามีงบประมาณไม่เพียงพอในการบริหารจัดการศึกษา 2) สร้างและตรวจสอบรูปแบบการบริหารงานสู่ความเป็นเลิศโรงเรียนมัธยมวัดหนองจอก จากการศึกษาได้รูปแบบการบริหารสถานศึกษาสู่ความเป็นเลิศประกอบด้วยองค์ประกอบหลัก 4 องค์ประกอบ คือ การวางแผนงาน (Planning) การมีส่วนร่วมของเครือข่าย (Participation) การพัฒนาบุคลากร (Personnel Development) และการฝึกปฏิบัติตามแนววิถีพุทธ (Practice of Buddhism) โดยรูปแบบการบริหารงานสู่ความเป็นเลิศโรงเรียนมัธยมวัดหนองจอก ได้รับการประเมินจากผู้เชี่ยวชาญว่าเป็นรูปแบบที่มีประโยชน์และสามารถนำไปใช้ได้อย่างมีประสิทธิภาพ 3) การทดลองใช้รูปแบบการบริหารงานสู่ความเป็นเลิศโรงเรียนมัธยมวัดหนองจอก ผู้ทรงคุณวุฒิเห็นว่ารูปแบบจากการทดลองใช้สามารถนำไปใช้ในสถานการณ์จริงได้เป็นการบูรณาการความรู้ทางทฤษฎีสู่การปฏิบัติ จนเกิดเป็นองค์ความรู้ที่ชัดเจน ถูกต้องเหมาะสม มีผลต่อการยกระดับคุณภาพการจัดการศึกษาของสถานศึกษา และ 4) รูปแบบการบริหารงานสู่ความเป็นเลิศโรงเรียนมัธยมวัดหนองจอก ได้รับการประเมินจากผู้เชี่ยวชาญว่าเป็นรูปแบบที่มีประโยชน์และสามารถนำไปใช้ได้อย่างมีประสิทธิภาพ

สุดา มงคลสิทธิ์ (2562) ได้วิจัยเรื่องกลยุทธ์การสร้างเครือข่ายความร่วมมือเพื่อพัฒนาการจัดการศึกษาในโรงเรียนเอกชนจังหวัดชลบุรี ผลการวิจัยพบว่า 1) องค์ประกอบของเครือข่ายความร่วมมือเพื่อพัฒนาการจัดการศึกษา มี 6 องค์ประกอบ คือ หลักการของเครือข่าย ภาระหน้าที่ในการพัฒนาการจัดการศึกษา แนวทางการปฏิบัติงานเครือข่าย กระบวนการเสริมสร้างซึ่งกันและกัน คุณลักษณะที่ดีของผู้นำเครือข่าย และเทคนิควิธีการพัฒนาสมาชิกเครือข่ายครู 2) กลยุทธ์การสร้างเครือข่ายความร่วมมือเพื่อพัฒนาการจัดการศึกษาในโรงเรียนเอกชนจังหวัดชลบุรี ประกอบด้วย

6 ขั้นตอน ได้แก่ การตระหนักถึงความจำเป็นของเครือข่าย การประสานแสวงหาผู้ร่วมพัฒนาเครือข่าย การสร้างพันธมิตรสัญญาาร่วมกัน การบริหารจัดการเครือข่าย การติดตามผลพัฒนาการปฏิบัติงานของเครือข่าย และการธำรงรักษาสร้างอย่างต่อเนื่องของเครือข่าย และสำหรับผลการประเมินความเหมาะสมในการนำกลยุทธ์การสร้างเครือข่ายความร่วมมือนำไปใช้อยู่ในระดับมาก และ 3) รูปแบบและองค์ความรู้ใหม่ คือ การสร้างเครือข่ายการปฏิบัติงานอย่างเป็นระบบร่วมกัน และการเสริมสร้างความสัมพันธ์กับภาคีเครือข่ายโดยใช้โรงเรียนเป็นฐาน ซึ่งการสร้างเครือข่ายในการจัดการศึกษาเป็นเครื่องมือในการบริหารจัดการของสังคมยุคใหม่ที่สอดคล้องกับสถานการณ์ทุกมิติ เช่น ด้านการเมือง เศรษฐกิจ และสังคม การบริหารเครือข่ายในสถานศึกษาให้ประสบความสำเร็จนั้น ประกอบด้วย การพัฒนาแผนยุทธศาสตร์ การออกแบบเครือข่ายให้สอดคล้องกับเป้าหมาย การพัฒนาความรู้และทักษะของบุคลากร และการวัดผลและประเมินผล

สุธรรม ธรรมทัศนานนท์ (2562) ได้วิจัยเรื่อง กลยุทธ์การบริหารเครือข่ายความร่วมมือเพื่อการพัฒนาโรงเรียนขนาดเล็ก สังกัดสำนักงานคณะกรรมการการศึกษาขั้นพื้นฐาน ผลการวิจัยพบว่า 1) องค์ประกอบการบริหารเครือข่ายความร่วมมือ เพื่อการพัฒนาโรงเรียนขนาดเล็ก มี 5 องค์ประกอบ ได้แก่ การกำหนดสมาชิกเครือข่าย การมีส่วนร่วมในการดำเนินงานเครือข่าย การสื่อสารและปฏิสัมพันธ์กัน ภาวะผู้นำของผู้ประสานงานเครือข่าย การประเมินผลและการปรับปรุงงาน ผลการประเมินความเหมาะสมอยู่ในระดับมาก 2) สภาพปัจจุบันของการบริหารเครือข่ายความร่วมมือ เพื่อการพัฒนาโรงเรียนขนาดเล็ก โดยภาพรวมมีค่าเฉลี่ยของระดับการปฏิบัติอยู่ในระดับมาก ส่วนสภาพที่พึงประสงค์ของการบริหารเครือข่ายความร่วมมือเพื่อการพัฒนาโรงเรียนขนาดเล็กโดยภาพรวมมีค่าเฉลี่ยของระดับการควรปฏิบัติอยู่ในระดับมากที่สุด และค่าดัชนีความต้องการจำเป็นของการพัฒนาการบริหารเครือข่ายความร่วมมือเพื่อการพัฒนาโรงเรียนขนาดเล็กโดยภาพรวมมีค่า (PNI_{Modified} = 0.28) และ 3) กลยุทธ์การบริหารเครือข่ายความร่วมมือเพื่อการพัฒนาโรงเรียนขนาดเล็ก ประกอบด้วย 3 กลยุทธ์หลักประกอบด้วย กลยุทธ์กระตุ้นการก่อตั้งเครือข่ายความร่วมมือ กลยุทธ์พัฒนาการดำเนินงานของเครือข่ายความร่วมมือ และกลยุทธ์การประเมินผลและการปรับปรุงงานของเครือข่ายความร่วมมือ และผลการประเมินโดยรวมมีความเหมาะสม และความเป็นไปได้อยู่ในระดับมากที่สุด

ชัชวาลย์ สิงหาทอง (2563) ได้วิจัยเรื่อง รูปแบบการบริหารจัดการเครือข่ายความร่วมมือระหว่างสถานศึกษาด้านวิชาการของกลุ่มโรงเรียนเฉลิมพระเกียรติ สังกัดสำนักงานคณะกรรมการการศึกษาขั้นพื้นฐาน ผลการวิจัยพบว่า 1) รูปแบบเครือข่ายความร่วมมือระหว่างสถานศึกษาด้านวิชาการของกลุ่มโรงเรียนเฉลิมพระเกียรติ สังกัดสำนักงานคณะกรรมการการศึกษาขั้นพื้นฐาน พบว่า มี 9 องค์ประกอบหลัก 59 องค์ประกอบย่อย และ 2) ผลการตรวจสอบรูปแบบเครือข่ายความร่วมมือระหว่างสถานศึกษาด้านวิชาการของกลุ่มโรงเรียนเฉลิมพระเกียรติ สังกัดสำนักงานคณะกรรมการการศึกษาขั้นพื้นฐานในภาพรวม ด้านความเหมาะสมอยู่ในระดับมากที่สุด และด้านความเป็นไปได้ อยู่ในระดับมากที่สุด

วลินดา รสชา (2563) ได้วิจัยเรื่อง รูปแบบการพัฒนาคุณภาพการบริหารสถานศึกษาควบรวม สังกัดสำนักงานเขตพื้นที่การศึกษาประถมศึกษาคณาจักร ผลการวิจัยพบว่า 1) รูปแบบการพัฒนาคุณภาพการบริหารสถานศึกษาควบรวม สังกัดสำนักงานเขตพื้นที่การศึกษาประถมศึกษาคณาจักร

ประกอบด้วย 4 องค์ประกอบ 1 ปัจจัยความสำเร็จ ดังนี้ องค์ประกอบที่ 1 หลักการของการบริหารสถานศึกษาควรวรรวม องค์ประกอบที่ 2 ปัจจัยการบริหารสถานศึกษาควรวรรวม องค์ประกอบที่ 3 กระบวนการบริหารสถานศึกษาควรวรรวม องค์ประกอบที่ 4 ผลลัพธ์การบริหารสถานศึกษาควรวรรวม ปัจจัยความสำเร็จในการพัฒนาการบริหารสถานศึกษาควรวรรวม ได้แก่ นโยบายการบริหารจัดการโรงเรียนขนาดเล็กต้องมีความต่อเนื่องลงสู่การปฏิบัติจริง มีการกระจายอำนาจในการบริหารเพื่อความคล่องตัวในการบริหารงานทั้ง 4 ฝ่าย ได้แก่ งานบริหารงบประมาณ งานบริหารบุคคล งานบริหารทั่วไป และงานบริหารวิชาการ การยอมรับและการมีส่วนร่วมของผู้มีส่วนได้ส่วนเสีย ประกอบด้วย ชุมชน ผู้ปกครอง และนักเรียน และการมีส่วนร่วมและการกระจายอำนาจจากผู้มีส่วนเกี่ยวข้องในการบริหารจัดการสถานศึกษา และ 2) ผลการประเมินรูปแบบ พบว่า ความเป็นไปได้ของรูปแบบในภาพรวมอยู่ในระดับมาก ส่วนความเป็นประโยชน์ของรูปแบบ ในภาพรวมอยู่ในระดับมากที่สุด

ทองศักดิ์ โพธิ์เกตุ (2563) ได้วิจัยเรื่อง รูปแบบการบริหารเพื่อพัฒนาสู่โรงเรียนคุณภาพของโรงเรียนบ้านดอนแยง สำนักงานเขตพื้นที่การศึกษาประถมศึกษาเชียงราย เขต 4 ผลการวิจัยพบว่า รูปแบบฯ มี 6 องค์ประกอบ ได้แก่ 1) หลักการ 2) จุดมุ่งหมาย 3) องค์ประกอบของโรงเรียนคุณภาพ 4) กระบวนการบริหาร 7 ขั้นตอน 5) ผลผลิต และ 6) เงื่อนไขความสำเร็จ รูปแบบฯ โดยรวมมีความเหมาะสมและความเป็นไปได้อยู่ในระดับมากที่สุด ผลการทดลองใช้รูปแบบฯ พบว่า ผลการประเมินตนเองตามองค์ประกอบของโรงเรียนคุณภาพโดยรวมมีคุณภาพอยู่ในระดับดี นักเรียนมีคะแนนผลสัมฤทธิ์ทางการเรียนสูงกว่าปีการศึกษา 2561 คะแนนเฉลี่ยเพิ่มขึ้น 9.94 และความพึงพอใจของครูและบุคลากรทางการศึกษา คณะกรรมการสถานศึกษาขั้นพื้นฐานและผู้นำชุมชน ผู้ปกครองนักเรียน และนักเรียน อยู่ในระดับมากที่สุด และรูปแบบมีความเป็นไปได้ ความเป็นประโยชน์ และความเหมาะสมอยู่ในระดับมากที่สุด

5.2 งานวิจัยต่างประเทศ

คอลลัน และแอสเวิร์ท (Callan & Ashworth, 2004) ได้ศึกษาวิจัยเรื่อง ความร่วมมือและร่วมทำงานระหว่างสถานศึกษากับสถานประกอบการ ตัวแปรที่ใช้ศึกษา คือ ข้อมูลภูมิหลังผู้ตอบคำถาม (Background Information) ปัจจัยสภาพแวดล้อม (Environment Factors) รูปแบบการฝึกงาน (Training Model) ปัญหาบุคลากร (People Issues) ลักษณะความร่วมมือ (Background Characteristics) และความร่วมมือระหว่างสถานศึกษากับสถานประกอบการ (Partnerships between Institutions and Industry Employers) ผลการวิจัยพบว่า สิ่งที่สนับสนุนให้เกิดความร่วมมือที่มีประสิทธิผลของสถานประกอบการกับสถานศึกษา คือ 1) ความเต็มใจของทั้งสองฝ่ายที่จะร่วมมือกัน 2) มีเป้าหมายและจุดมุ่งหมายที่ตรงกัน รวมทั้งมีวิสัยทัศน์ร่วมของทั้งสถานศึกษาและสถานประกอบการ 3) ความเคารพและเชื่อใจกันและกัน 4) การติดต่อสื่อสารที่มีระหว่างกัน 5) ภาวะผู้นำทั้งสองฝ่ายที่สามารถหลอมรวมบูรณาการเอกลักษณ์ กลวิธี การปฏิบัติความสัมพันธ์ระหว่างกัน และนวัตกรรมของทั้งสองฝ่ายเข้าด้วยกัน 6) การยอมรับความแตกต่างของกันและกัน 7) การยืดหยุ่นด้วยเวลา และอื่น ๆ กับความเต็มใจที่จะลองทำ และ 8) ความรู้ใหม่ ทักษะใหม่ วิถีคิดใหม่ที่จะนำไปสู่การปรับเปลี่ยนโครงสร้างขององค์การ นโยบาย และกฎเกณฑ์ต่าง ๆ ขององค์การ

นอร์วีก และอีแวนส์ (Norwich & Evans, 2007) ได้ศึกษาเรื่อง เครือข่ายความร่วมมือระหว่างโรงเรียนในการประชุมเกี่ยวกับความต้องการเป็นพิเศษด้านการศึกษาในโรงเรียนทั่วไป พบว่ามีหลากหลายวิธีการที่จะทำให้โรงเรียนร่วมมือกันในการให้ความช่วยเหลือเป็นพิเศษด้านการศึกษา โดยอธิบายในลักษณะของรูปแบบต่าง ๆ ที่ระบุปัจจัยที่สัมพันธ์กับการจัดตั้งและการดำเนินงานในแต่ละปัจจัย และยังสามารถอธิบายผลที่ได้ซึ่งเกี่ยวข้องกับปัจจัยนั้น ๆ ด้วย ทั้งในด้านบวกและด้านลบ การศึกษาครั้งนี้ได้นำเสนอหลักการเบื้องต้นของความร่วมมือระหว่างโรงเรียนที่เกิดสัมฤทธิ์ผล ซึ่งจะมีประโยชน์ต่อผู้สนใจในการพัฒนาและมุ่งไว้ซึ่งความช่วยเหลือเป็นพิเศษทางการศึกษา และส่งผลให้มีการตื่นตัวในการปรับโครงสร้างพื้นฐานในการให้บริการด้านการศึกษา โดยให้ความสำคัญกับระบบเครือข่าย ความร่วมมือระหว่างโรงเรียนและการผสมผสานความคิด ซึ่งมีความจำเป็นในสถานการณ์ปัจจุบัน นับสำคัญที่นำเสนอ คือ การสร้างเครือข่ายความร่วมมือที่นัยสำคัญทางสถิติและมืองค์ประกอบที่เกิดขึ้นในเวลาอันเหมาะสม แต่ในขณะเดียวกันให้คำนึงถึงความเสี่ยงและข้อจำกัดของเครือข่ายที่อาจจะมีผลต่อศักยภาพในด้านลบ

ริบเชสเตอร์ และเอ็ดเวิร์ดส์ (Ribchester & Edwards, 2007) ได้ศึกษาเกี่ยวกับความร่วมมือของเครือข่ายโรงเรียนประถมศึกษาขนาดเล็กในชนบท พบว่า ช่วงเวลาที่ฝ่ายบริหารการศึกษาท้องถิ่นไม่สามารถสานต่องานสนับสนุนและช่วยเหลือโรงเรียนขนาดเล็กได้นั้น การให้ความร่วมมือระหว่างโรงเรียนเป็นยุทธวิธีเดียวที่ขยายวงกว้าง ที่จะเอื้อประโยชน์ต่อโรงเรียนที่กำลังเติบโตและมีจำนวนน้อยในกลุ่ม วิธีนี้ถือเป็นวิธีช่วยเหลือที่สำคัญกว่าเรื่องใด ๆ คุณค่าของความร่วมมือในเครือข่ายโรงเรียนจะเป็นตัวกลางในการไกล่เกลี่ย เพื่อลดความตึงเครียดภายใน ช่วยแก้ปัญหาที่เป็นผลจากการลดจำนวนฝ่ายบริหารการศึกษาท้องถิ่น ซึ่งเป็นผู้ให้การสนับสนุนการจัดการศึกษา และเพื่อลดการแข่งขันในด้านการเพิ่มจำนวนนักเรียน ทั้งยังเป็นการเพิ่มความเชื่อมั่นของผู้เกี่ยวข้อง โดยเฉพาะผู้ประสานงานเครือข่ายที่มีบทบาทในการรวมตัวของโรงเรียนในท้องถิ่นและสร้างความเจริญเติบโตสุดท้ายเป็นผลทำให้โรงเรียนที่เกี่ยวข้องได้รับการยอมรับว่าเป็นโรงเรียนที่มีประสิทธิภาพ ผลการวิจัยครั้งนี้ ยังเน้นความจริงที่ว่าผู้บริหารในโรงเรียนเครือข่ายทุกโรงเรียนกำลังร่วมกันทำงานเพื่อจัดการแข่งขันระหว่างโรงเรียนซึ่งจะเป็นกุญแจหลักสู่การปฏิรูปการศึกษา ประกอบกับการได้รับการสนับสนุนและความไว้วางใจจากท้องถิ่นอย่างต่อเนื่อง

จากการศึกษาเอกสารและงานวิจัยที่เกี่ยวข้องที่ผู้วิจัยได้ศึกษาจะเห็นได้ว่ารูปแบบเครือข่ายความร่วมมือเพื่อพัฒนาคุณภาพการจัดการศึกษา เป็นเรื่องที่ซับซ้อนหลากหลายทั้งแนวคิด ทฤษฎีที่แตกต่าง มีทั้งปัจจัยที่หลากหลายปัจจัย องค์ประกอบหลัก องค์ประกอบย่อย และตัวชี้วัดทางการศึกษาที่แตกต่างกัน ปัจจัยที่กล่าวมานี้ ผู้บริหารสถานศึกษาจำเป็นต้องอาศัยการเชื่อมโยงสัมพันธ์เป็นเครือข่ายความร่วมมือจึงจะสามารถนำพาเครือข่ายโรงเรียน ศูนย์เครือข่าย กลุ่มโรงเรียน หรือกลุ่ม/เครือข่ายโรงเรียน ไปสู่การยกระดับคุณภาพการศึกษาได้อย่างแท้จริง ดังนั้น เครือข่ายความร่วมมือเพื่อพัฒนาคุณภาพการจัดการศึกษา จึงมีความจำเป็นอย่างยิ่งที่จะต้องได้รับความร่วมมือจากผู้บริหารสถานศึกษา ครูและบุคลากรทางการศึกษา ผู้มีส่วนได้ส่วนเสีย ตลอดทั้งผู้ที่มีส่วนเกี่ยวข้องในการพัฒนาคุณภาพการศึกษา เพื่อพัฒนาผู้เรียนให้เป็นคนดี คนเก่ง และสามารถเรียนรู้ได้อย่างมีความสุขบนพื้นฐานของความเป็นไทยอย่างเป็นรูปธรรมที่ชัดเจน